

NORME
INTERNATIONALE
INTERNATIONAL
STANDARD

CEI
IEC
60857

1986

AMENDEMENT 2
AMENDMENT 2

1997-04

Amendement 2

**Systeme de vidéodisque optique
réfléchissant préenregistré –
«Laser vision» 60 Hz/525 lignes – M/NTSC**

Amendment 2

**Pre-recorded optical reflective
videodisk system –
"Laser vision" 60 Hz/525 lines – M/NTSC**

© IEC 1997 Droits de reproduction réservés — Copyright - all rights reserved

International Electrotechnical Commission 3, rue de Varembé Geneva, Switzerland
Telefax: +41 22 919 0300 e-mail: inmail@iec.ch IEC web site <http://www.iec.ch>



Commission Electrotechnique Internationale
International Electrotechnical Commission
Международная Электротехническая Комиссия

CODE PRIX
PRICE CODE

R

*For price, voir catalogue en vigueur
For price, see current catalogue*

AVANT-PROPOS

Le présent amendement a été établi par le sous-comité 100B: Enregistrement, du comité d'études 100 de la CEI: Systèmes et appareils audio, vidéo et multimédia.

Le texte de cet amendement est issu des documents suivants:

FDIS	Rapport de vote
100B/34/FDIS	100B/62/RVD

La rapport de vote indiqué dans le tableau ci-dessus donne toute information sur le vote ayant abouti à l'approbation de cet amendement.

Page 2

SOMMAIRE

Ajouter le titre de l'article 13 suivant:

13 Mise en oeuvre d'un signal audionumérique

Page 8

4 Paramètres mécaniques

Ajouter, après le paragraphe 4.1.2, le nouveau paragraphe 4.1.3 suivant:

Caractéristiques à spécifier	Exigences	Méthodes ou conditions de mesure
4.1.3 Epaisseur d'un disque une face (T), figure 1	min. = 1,1 mm, voir la figure 1a max. = 1,4 mm	

Remplacer le paragraphe 4.4 existant par le suivant:

Caractéristiques à spécifier	Exigences	Méthodes ou conditions de mesure
4.4 Etiquette (E), figure 1	Une étiquette sur chaque face est autorisée pour les disques double face et une face. L'étiquette d'un disque une face placée sur la partie transparente est facultative, mais l'étiquette sur une face contenant la couche protectrice est obligatoire	
4.4.1 Diamètre intérieur de l'étiquette (F), figure 1	min. = 35 mm max. = 38 mm	
4.4.2 Diamètre extérieur de l'étiquette (G), figure 1	min. = 86 mm max. = 100 mm	

FOREWORD

This amendment has been prepared by subcommittee 100B: Recording, of IEC technical committee 100: Audio, video and multimedia systems and equipment.

The text of this amendment is based on the following documents:

FDIS	Report on voting
100B/34/FDIS	100B/62/RVD

Full information on the voting for the approval of this amendment can be found in the report on voting indicated in the above table.

Page 3

CONTENTS

Add the title of clause 13 as follows:

13 Implementation of a digital audio signal

Page 9

4 Mechanical parameters

Add, after subclause 4.1.2, the following new subclause 4.1.3:

Characteristics to be specified	Requirements	Methods of measurement and/or conditions
4.1.3 Thickness of single disk (T), figure 1	min. = 1,1 mm, see figure 1a max. = 1,4 mm	

Replace the existing subclause 4.4 by the following:

Characteristics to be specified	Requirements	Methods of measurement and/or conditions
4.4 Label (E), figure 1	A label on both sides of a double and a single disk is allowed. The label of a single disk on the transparent side is optional, but the label on the protective layer side is mandatory	
4.4.1 Inside diameter of label (F), figure 1	min. = 35 mm max. = 38 mm	
4.4.2 Outside diameter of label (G), figure 1	min. = 86 mm max. = 100 mm	

Caractéristiques à spécifier	Exigences	Méthodes ou conditions de mesure
4.4.3 Diamètre extérieur de l'étiquette (G), figure 1, d'un disque une face placé sur la partie contenant la couche protectrice	min. = 86 mm max. = 300 mm	
4.4.4 Epaisseur de l'étiquette (H), figure 1	Sa valeur sera choisie de telle façon que l'épaisseur du disque dans la zone de serrage (paragraphe 4.5.3) soit comprise dans les spécifications	
4.4.5 Position de l'étiquette	Il convient de ne pas recouvrir le trou central ni, dans le cas d'un disque une face, le diamètre extérieur de la face contenant la couche protectrice	

Page 10

Remplacer le paragraphe 4.5.3 existant par le suivant:

Caractéristiques à spécifier	Exigences	Méthodes ou conditions de mesure
4.5.3 Epaisseur du disque au niveau de la surface de serrage, y compris les étiquettes		
4.5.3.1 Pour un disque double face (J), figure 1	min. = 2,2 mm max. = 2,9 mm	
4.5.3.2 Pour un disque une face (U), figure 1	min. = 1,1 mm, voir la figure 1b max. = 1,45 mm, voir la figure 1b	

Page 12

Ajouter, après le paragraphe 4.16.3, le nouveau paragraphe 4.16.4 suivant:

Caractéristiques à spécifier	Exigences	Méthodes ou conditions de mesure
4.16.4 Angle radial (θ) maximal compris entre la normale à la surface (pas celle contenant les informations) et l'axe optique	$\pm 1^\circ$	Voir la figure 2

Page 14

Remplacer le paragraphe 4.20.1 existant par le suivant:

Caractéristiques à spécifier	Exigences	Méthodes ou conditions de mesure
4.20.1 Minimum		
version « 8 pouces »	35	
version « 12 pouces »	35	

Characteristics to be specified	Requirements	Methods of measurement and/or conditions
4.4.3 Outside diameter of the label (G), figure 1 of a single disk on the protective layer side	min. = 86 mm max. = 300 mm	
4.4.4 Thickness of label (H), figure 1	Such that thickness of disk in clamping area (subclause 4.5.3) is within specification	
4.4.5 Position of label	Should overlap neither centre hole nor, in case of a single disk, the outer diameter of the protective layer side	

Page 11

Replace the existing subclause 4.5.3 by the following:

Characteristics to be specified	Requirements	Methods of measurement and/or conditions
4.5.3 Thickness of disk in clamping area including labels		
4.5.3.1 For double disk (J), figure 1	min. = 2,2 mm max. = 2,9 mm	
4.5.3.2 For single disk (U), figure 1	min. = 1,1 mm, see figure 1b max. = 1,45 mm, see figure 1b	

Page 13

Add, after subclause 4.16.3, the following new subclause 4.16.4:

Characteristics to be specified	Requirements	Methods of measurement and/or conditions
4.16.4 Maximum radial angle (θ) between the normal on the surface (not infoside) and the optical axis	$\pm 1^\circ$	See figure 2

Page 15

Replace the existing subclause 4.20.1 by the following:

Characteristics to be specified	Requirements	Methods of measurement and/or conditions
4.20.1 Minimum		
8 in version	35	
12 in version	35	

Remplacer le paragraphe 4.21.1 existant par le suivant:

Caractéristiques à spécifier	Exigences	Méthodes ou conditions de mesure
4.21.1 Minimum		
version « 8 pouces »	0,18	
version « 12 pouces »	0,18	

5 Exigences optiques

Remplacer le paragraphe 5.2 existant par le suivant:

Caractéristiques à spécifier	Exigences	Méthodes ou conditions de mesure
5.2 Biréfringence des disques transparents (double passage)	40° max.	

Page 16

6 Exigences de température et d'humidité

Remplacer le texte de la deuxième colonne par le nouveau texte suivant:

Exigences
Doit satisfaire à toutes les exigences à la suite d'une exposition à une température allant de 5 °C à 45 °C à une humidité relative comprise dans la plage de 5 % à 90 % pendant une période de quatre jours

Page 26

10.1.10 Numéro d'image CLV

Remplacer le texte du paragraphe 10.1.10 par le nouveau texte suivant:

Sur le disque CLV, le numéro d'image CLV identifie des images et peut également être utilisé pour détecter les points d'arrêt.

Code: 8 X1 E X3 X4 X5.

X1 = A à F et X3 = 0 à 9.

X1 et X3 indiquent les secondes du temps de fonctionnement avec les heures et les minutes du code temporel de programme.

X4 et X5 sont les numéros d'image pendant 1 s, ainsi:

X4 = 0 à 2 et X5 = 0 à 9.

Replace the existing subclause 4.21.1 by the following:

Characteristics to be specified	Requirements	Methods of measurement and/or conditions
4.21.1 Minimum		
8 in version	0,18	
12 in version	0,18	

5 Optical requirements

Replace the existing subclause 5.2 by the following:

Characteristics to be specified	Requirements	Methods of measurement and/or conditions
5.2 Birefringence of transparent disk (double pass)	40° max.	

Page 17

6 Temperature and humidity requirements

Replace the text in the second column by the following new text:

Requirements
Must satisfy all requirements following exposure to any temperature within the range of 5 °C to 45 °C at any relative humidity within the range of 5 % to 90 % held constant for a period of four days

Page 27

10.1.10 CLV picture number

Replace the text of subclause 10.1.10 by the following new text:

On the CLV disk the CLV picture number identifies pictures and can also be used to detect hang-ups.

Code: 8 X1 E X3 X4 X5

X1 = A through F and X3 = 0 through 9.

X1 and X3 indicate the seconds of the run time together with the hours and minutes of the programme time code.

X4 and X5 are the picture numbers within 1 s, thus:

X4 = 0 through 2 and X5 = 0 through 9.

Le numéro d'image CLV doit être inséré à la ligne 16 ou à la ligne 279 selon la trame qui est la première trame de l'image.

Pour résoudre l'erreur de synchronisation couleur, il convient que le décompte des secondes dans le numéro d'image CLV saute à la valeur suivante (les parties X1, X3 incrémentées de 1; les parties X4 et X5 remises à zéro) au premier renouvellement suivant du numéro d'image CLV, à chaque fois que le numéro cumulé des trames vidéo (N) est égal à l'un des numéros de la séquence suivante:

$$N = 8\,991 \times L + 899 \times M$$

où L et M sont des entiers, et $0 \leq L$ et $0 \leq M \leq 9$

Par exemple:

$$N = 899, 1\,798, \dots, 8\,091, 8\,991, 9\,890, \dots$$

Le début du code temporel de programme est zéro heure et zéro minute, et celui du numéro d'image CLV est zéro seconde et zéro image au commencement du programme actif.

10.2.3 Numéros d'image

Remplacer le texte du paragraphe 10.2.3 par le nouveau texte suivant:

Les numéros d'image sont toujours présents sur les disques CAV. Ils sont uniques et ils sont contenus dans une séquence de comptage normal. Ils commencent avec le numéro 1 au début du programme actif. Le nombre maximal d'images disponible est de 79 999.

Page 28

11.1.2 Ouverture numérique

Remplacer le texte du paragraphe 11.1.2 par le nouveau texte suivant:

L'ouverture numérique des lentilles du faisceau de lecture est:

$$NA = 0,40 \pm 0,01.$$

Page 30

12 Paramètres opérationnels

Ajouter, après l'article 12, le nouvel article 13 suivant:

13 Mise en oeuvre d'un signal audionumérique

Le présent article spécifie la mise en oeuvre d'un signal audionumérique comme complément facultatif dans le système laser vision (LV). Voir les sections trois et quatre de la CEI 60908.

The CLV picture number shall be inserted into line 16 or 279 depending on which field is the first field of the picture.

To resolve the colour time error, the seconds count within the CLV picture number should jump to the next value (X1, X3 part incremented by 1; X4 and X5 part reset to zero) at the first following renewal of the CLV picture number, each time the accumulated number of video frames (N) equals one of the numbers in the following sequence:

$$N = 8\,991 \times L + 899 \times M$$

where L and M are integer, and $0 \leq L$ and $0 \leq M \leq 9$

For example:

$$N = 899, 1\,798, \dots, 8\,091, 8\,991, 9\,890, \dots$$

The start of the programme time code is zero hour and zero minute, and that of CLV picture number is zero second and zero picture at the beginning of the active programme.

10.2.3 *Picture numbers*

Replace the text of subclause 10.2.3 by the following new text:

The picture numbers are always present on CAV disks. They are unique and in normal count sequence, starting with the number 1 at the beginning of the active programme. The maximum available picture number is 79 999.

Page 29

11.1.2 *Numerical aperture*

Replace the text of subclause 11.1.2 by the following new text:

The numerical aperture of the lens of the readout beam is:

$$NA = 0,40 \pm 0,01.$$

Page 31

12 Operational parameters

Add, after clause 12, the following new clause 13:

13 Implementation of a digital audio signal

This clause specifies the implementation of a digital audio signal as an optional addition to the laser vision system (LV). See sections three and four of IEC 60908.

13.1 Modulation du signal

13.1.1 Généralités

Conformément à la CEI 60908 et avant d'être modulé, le signal EFM est corrigé dans un filtre passe-bas dont la réponse en fréquences est détaillée en 13.1.2, un filtre passe-haut avec une réponse telle que celle donnée à la figure 24 et doit être préaccentué (voir figure 24). Le signal numérique est un train d'impulsions symétriques à deux fronts modulé en largeur. Ce signal est ajouté à la porteuse principale et enregistré sur le disque (voir figure 22).

13.1.2 Filtre passe-bas (voir la figure 23)

a) La réponse en fréquences doit être la suivante:

- 1) jusqu'à 1,6 MHz $\pm 0,5$ dB (réf. 0,5 MHz)
- 2) 1,75 MHz $(-3 \pm 0,5)$ dB
- 3) 2 MHz (-26 ± 2) dB
- 4) >2,3 MHz < -50 dB

b) Le temps de propagation de groupe doit être le suivant:

- 1) <0,5 MHz (0 ± 20) ns (réf. 0,5 MHz)
- 2) 0,8 MHz (-50 ± 20) ns
- 3) 1 MHz (-100 ± 50) ns
- 4) 1,2 MHz (-180 ± 50) ns
- 5) 1,4 MHz (-350 ± 75) ns

NOTE – Ce temps de propagation est une prédistorsion pour le filtre passe-bas du lecteur de disque.

13.1.3 Préaccentuation

Le signal EFM avant la modulation doit être préaccentué conformément à la figure 24.

13.1.4 Filtre passe-haut

Le signal EFM avant la modulation doit être corrigé dans un filtre passe-haut conformément à la figure 24.

13.1.5 Modulation du signal corrigé EFM

Le signal filtré EFM doit être un train d'impulsions symétriques à deux fronts modulé en largeur et ajouté à la porteuse principale. Dans le spectre de fréquences enregistrées, le niveau de ce signal modulé EFM doit être de -27 dB ± 1 dB par rapport à celui de la porteuse principale non modulée, s'il n'y a pas de signal audio pendant le silence numérique (voir figure 25).

13.1.6 Taux d'erreur sur les blocs (BLER)

13.1.6.1 Définitions

Voir la CEI 60908, section trois, paragraphe 11.1.1.

13.1.6.2 Spécifications pour les erreurs aléatoires

Le taux d'erreur sur les blocs dont la valeur moyenne est calculée sur un intervalle quelconque de 10 s doit être $\leq 8 \times 10^{-2}$, avec une recommandation pour $\leq 3 \times 10^{-2}$.

13.1 *Signal modulation*

13.1.1 *General*

The EFM signal, as defined in IEC 60908, prior to modulation, is filtered by a low-pass filter with a frequency response as detailed in 13.1.2, a high-pass filter with a response as shown in figure 24 and shall have a pre-emphasis as detailed in figure 24. The digital signal is a symmetrical double edge pulsewidth modulated onto the main carrier and recorded onto the disk as shown in figure 22.

13.1.2 *Low-pass filter (see figure 23)*

a) The frequency response shall be as follows:

- 1) up to 1,6 MHz $\pm 0,5$ dB (ref. 0,5 MHz)
- 2) 1,75 MHz $(-3 \pm 0,5)$ dB
- 3) 2 MHz (-26 ± 2) dB
- 4) >2,3 MHz < -50 dB

b) The group delay shall be as follows:

- 1) <0,5 MHz (0 ± 20) ns (ref. 0,5 MHz)
- 2) 0,8 MHz (-50 ± 20) ns
- 3) 1 MHz (-100 ± 50) ns
- 4) 1,2 MHz (-180 ± 50) ns
- 5) 1,4 MHz (-350 ± 75) ns

NOTE – This group delay is a pre-distortion for the low-pass filter of the player.

13.1.3 *Pre-emphasis*

The EFM signal prior to modulation shall have a pre-emphasis according to figure 24.

13.1.4 *High-pass filter*

The EFM signal prior to modulation shall be filtered by a high-pass filter according to figure 24.

13.1.5 *Modulation of the filtered EFM signal*

The filtered EFM signal shall be a symmetrical double edge pulse width modulated on the main carrier.

The level of this modulated EFM signal in the recorded frequency spectrum shall be -27 dB ± 1 dB with respect to the unmodulated main carrier when no audio signal is present during digital silence (see figure 25).

13.1.6 *Block error rate (BLER)*

13.1.6.1 *Definitions*

See IEC 60908, section three, subclause 11.1.1.

13.1.6.2 *Specification of random errors*

BLER averaged over any 10 s shall be $\leq 8 \times 10^{-2}$ with a recommendation of $\leq 3 \times 10^{-2}$.

13.1.6.3 Spécifications des erreurs en paquets

Voir 11.1.3 de l'amendement 1 de la CEI 60908.

13.2 Fréquence d'échantillonnage

La fréquence d'échantillonnage audio doit être:

$$F_s = \frac{7007}{2500} \times F_H \quad (44,1 \text{ kHz nominal})$$

F_H est la fréquence ligne correspondant au signal vidéo (60 Hz/525 lignes - système NTSC/M).

13.3 Compensation du temps de retard

Comme le décodeur audionumérique retarde le signal audio de 15,3 ms, il est recommandé d'avancer les signaux audio, modulés à l'intérieur du signal EFM, par rapport au signal vidéo correspondant.

13.4 Niveaux des sous-porteuses audio-analogiques

A la différence de ce qui est indiqué en 7.2.2, les niveaux des sous-porteuses audio-analogiques dans le spectre de fréquences enregistrées doivent être de $-30 \text{ dB} \pm 1 \text{ dB}$ par rapport à la porteuse principale non modulée.

13.5 Polarité de modulation

La polarité de la modulation audio doit être telle que si le bit de poids le plus fort des mots de données codés dans le signal EFM est égal à zéro, cela correspond à une déviation positive de la fréquence instantanée des sous-porteuses audio-analogiques.

13.6 Signalisation (commande et affichage) du système compact disque (sous-code)

13.6.1 Sous-code

Le sous-code est conforme à l'article 17 de la CEI 60908 avec les modifications suivantes:

13.6.1.1 MODE

Au lieu de «0001: MODE 1 pour les données de type Q» lire «0100: MODE 4 pour les données de type Q».

13.6.1.2 Paragraphe 17.5.1

Dans le titre, au lieu de «Mode 1 pour les données de type Q» lire «Mode 4 pour les données de type Q». A la première ligne, au lieu de «MODE = 1 = (0001)», lire «MODE = 4 = (0100)» et, à la troisième ligne, au lieu de «mode 1», lire «mode 4».

13.6.2 Répertoire (TOC)

Le répertoire répétitif doit être enregistré de façon qu'à la fin de la zone d'entrée, le répertoire puisse se terminer avec une valeur quelconque du point.

Le code d'identification du système vidéo doit être enregistré conformément à la CEI 60908-2 (CD - V 12 cm).

La trame P est 12 = « disque LV » NTSC avec un son stéréo numérique

La trame P est 13 = « disque LV » NTSC avec un son bilingue numérique.

13.1.6.3 *Specification of burst errors*

See 11.1.3 of amendment 1 of IEC 60908.

13.2 *Sample frequency*

The audio sample frequency shall be:

$$F_s = \frac{7007}{2500} \times F_H \quad (44,1 \text{ kHz nominal})$$

F_H is the line frequency corresponding to the video signal (60 Hz/525 lines – M/NTSC system).

13.3 *Compensation of time delay*

Since the digital audio decoder delays the audio signal by 15,3 ms, it is recommended to advance the audio signals, modulated into the EFM signal, relative to the related video signal.

13.4 *Levels of analogue audio subcarriers*

Deviating from subclause 7.2.2, the levels of the analogue audio subcarriers in the recorded frequency spectrum shall be $-30 \text{ dB} \pm 1 \text{ dB}$ with respect to the unmodulated main carrier.

13.5 *Polarity of modulation*

The polarity of the audio modulation shall be such that MSB = 0 of encoded data words in the EFM signal corresponds with a positive instantaneous frequency deviation of the analogue audio subcarriers.

13.6 *Control and display system compact disk (subcode)*

13.6.1 *Subcode*

The subcode is according to IEC 60908, clause 17, with the following modifications:

13.6.1.1 *ADR*

Change "0001: ADR 1, mode 1 for DATA-Q" to "0100: ADR 4, mode 4 for DATA-Q".

13.6.1.2 *Subclause 17.5.1*

Change title "Mode 1 for DATA-Q" to "Mode 4 for DATA-Q". In the first line, change "ADR = 1 = (0001)" to "ADR = 4 = (0100)" and, in the third line, change "mode 1" to "mode 4".

13.6.2 *Table of content (TOC)*

The repetitive TOC shall be recorded in such a way that, at the end of the lead-in area, the table of content can be ended with any value of point.

The video system identification code shall be recorded according to IEC 60908-2 (12 cm CD - V).

P frame is 12 = NTSC "LV disk" with digital stereo sound

P frame is 13 = NTSC "LV disk" with digital bilingual sound.

13.6.2.1 *Position du sous-code d'entrée du compact disque*

13.6.2.1.1 Débuter le sous-code d'entrée du compact disque pour déclencher le code d'entrée du laser vision conformément à la présente norme.

13.6.2.1.2 La longueur du sous-code d'entrée du compact disque est conforme à la présente norme.

13.6.2.2 *Position du sous-code de sortie du compact disque*

13.6.2.2.1 Débuter le sous-code de sortie du compact disque pour déclencher le code de sortie du laser vision conformément à la présente norme.

13.6.2.2.2 La longueur du sous-code de sortie du compact disque est conforme à la présente norme.

13.6.3 *Relation entre le numéro de piste (CD) et le numéro du chapitre (LV)*

13.6.3.1 Les numéros de chapitre doivent être présents dans la zone de programme vidéo. Il convient de débiter avec le chapitre « 0 » ou « 1 » ou avec un numéro préfixé du disque précédent ayant le même répertoire de programme. S'ils débutent avec la chapitre « 0 », il convient que la longueur de la zone du chapitre « 0 » dure au plus 1 min.

13.6.3.2 Le numéro de piste (TNO) dans un compact disque doit être le même que le numéro de piste dans un laser vision, sauf pour le chapitre « 0 » (voir 13.6.3.1). Le chapitre « 0 » est alors une partie du numéro de piste « 1 ».

13.6.3.3 Le nombre de piste maximal d'un compact disque en laser vision est de 79.

13.6.3.4 La longueur minimale d'une piste (chapitre) doit être conforme à la présente norme.

13.6.2.1 *Position lead-in subcode of compact-disk*

13.6.2.1.1 Start of CD lead-in subcode in accordance with start lead-in code LV in this standard.

13.6.2.1.2 Length of CD lead-in subcode in accordance with this standard.

13.6.2.2 *Position lead-out subcode of compact disk*

13.6.2.2.1 Start of CD lead-out subcode in accordance with start lead-out code LV in this standard.

13.6.2.2.2 Length of CD lead-out subcode in accordance with this standard.

13.6.3 *Relation track number (CD) and chapter number (LV)*

13.6.3.1 The chapter numbers shall be present in the video programme area. They should start with chapter "0" or "1" or a pre-set number of a previous disk with the same programme content. If they start with chapter "0", the length of chapter "0" area should be within 1 min.

13.6.3.2 The track number (TNO) in CD shall be the same as the chapter number in LV with the exception of chapter "0" (see 13.6.3.1), chapter "0" is then a part of track number "1".

13.6.3.3 Maximum track number CD in LV is 79.

13.6.3.4 Minimum length of a track (chapter) shall conform to this standard.

Remplacer la figure 1 existante par la suivante:

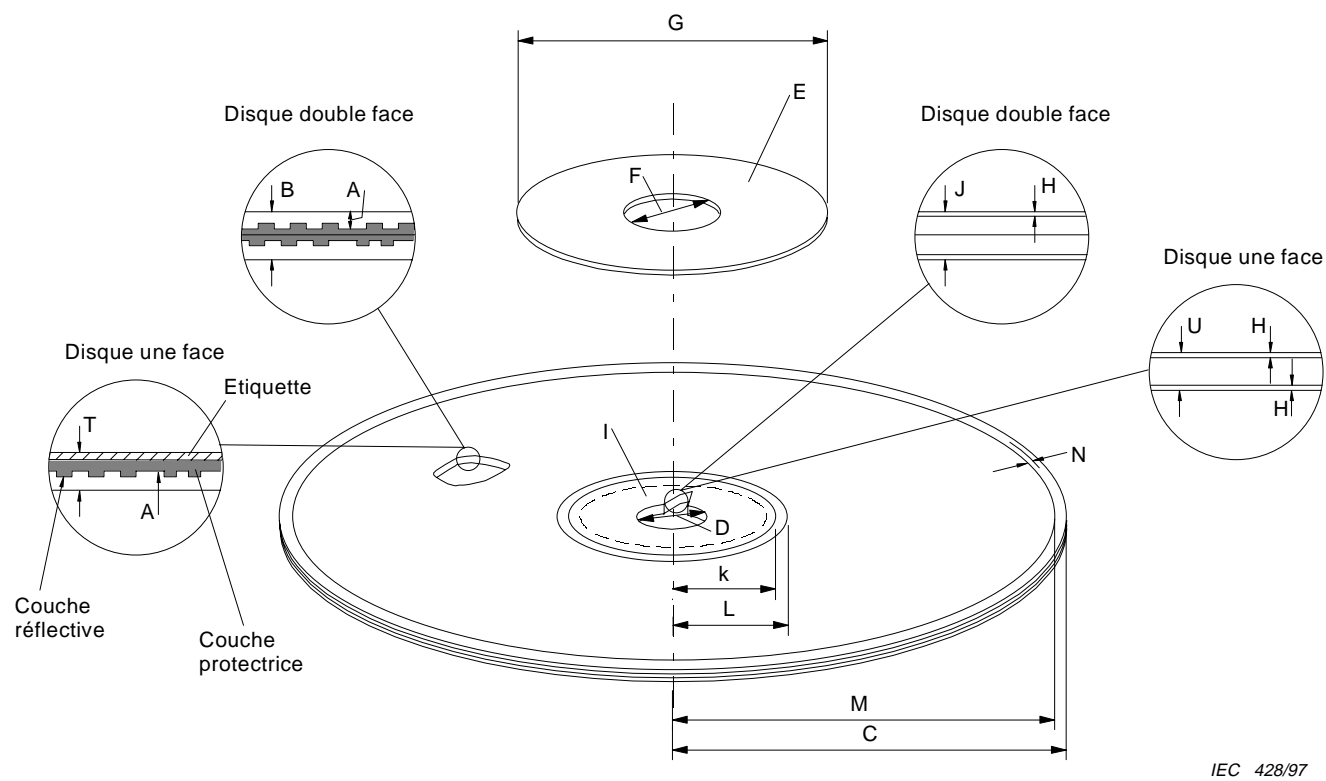

Figure 1 – Paramètres mécaniques du disque (voir 4.1 à 4.13)

Replace the existing figure 1 by the following:

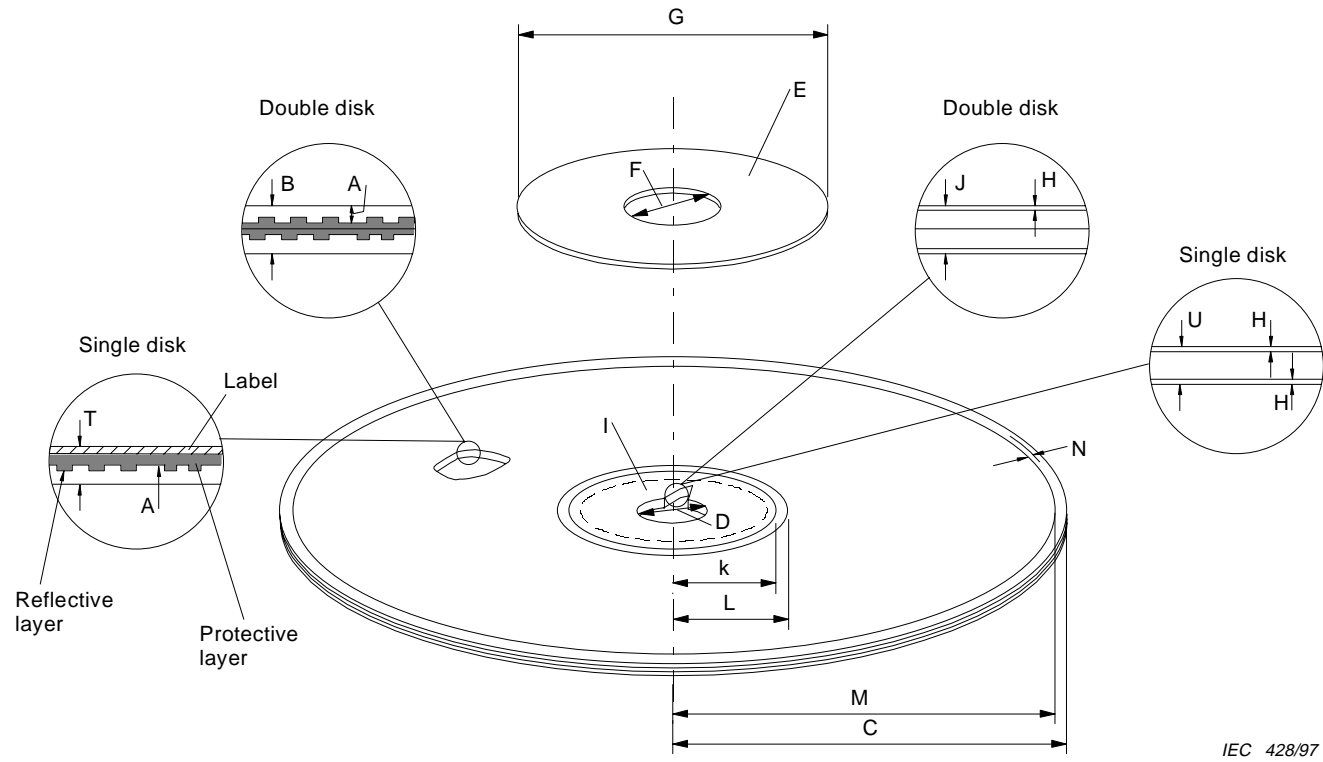
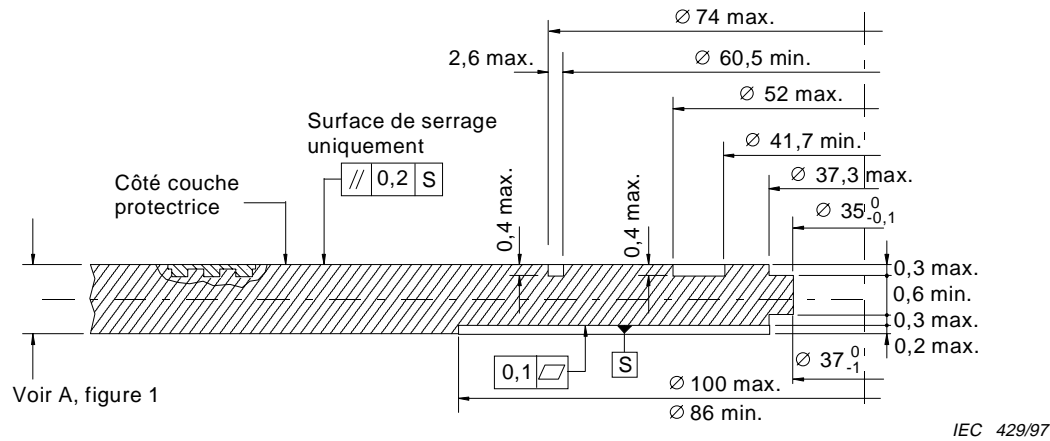

Figure 1 – Mechanical parameters of the disk (see 4.1 to 4.13)

Ajouter, après la figure 1a, la nouvelle figure 1b suivante:



(pas à l'échelle)

Dimensions en millimètres

NOTE – On recommande les disques plats une face sans cran ni dent. Cependant, pour permettre la production de disques une face avec les équipements de production pour disques double face, le profil indiqué à la figure 1b est autorisé.

Figure 1b – Profil possible de la surface de serrage d'un disque une face sans les étiquettes (voir 4.5.3.2)

Add, after figure 1a, the following new figure 1b:

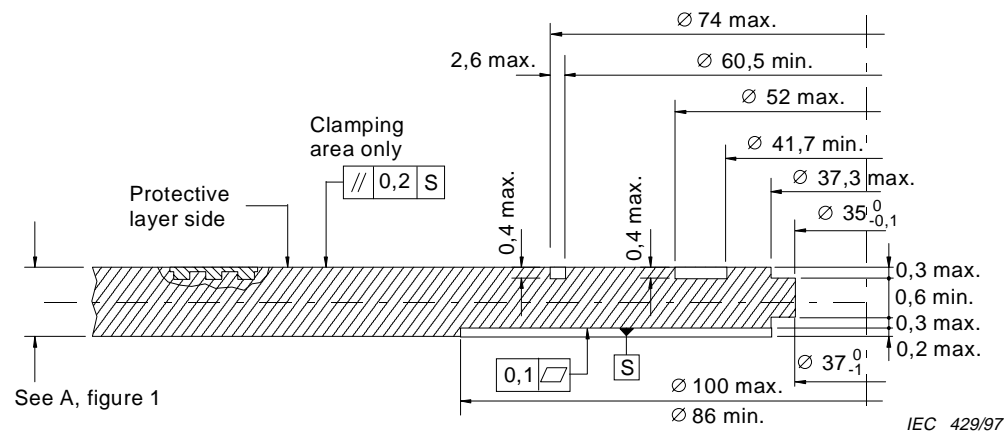

(not to scale)

Dimensions in millimetres

NOTE – Flat single disks without notches or dents are recommended. However, to enable single disks to be produced with equipment for double disk production, the profile shown in figure 1b is permitted.

Figure 1b – Possible profiling of the clamping area of a single disk without labels (see 4.5.3.2)

Remplacer la figure 2 existante par la suivante:

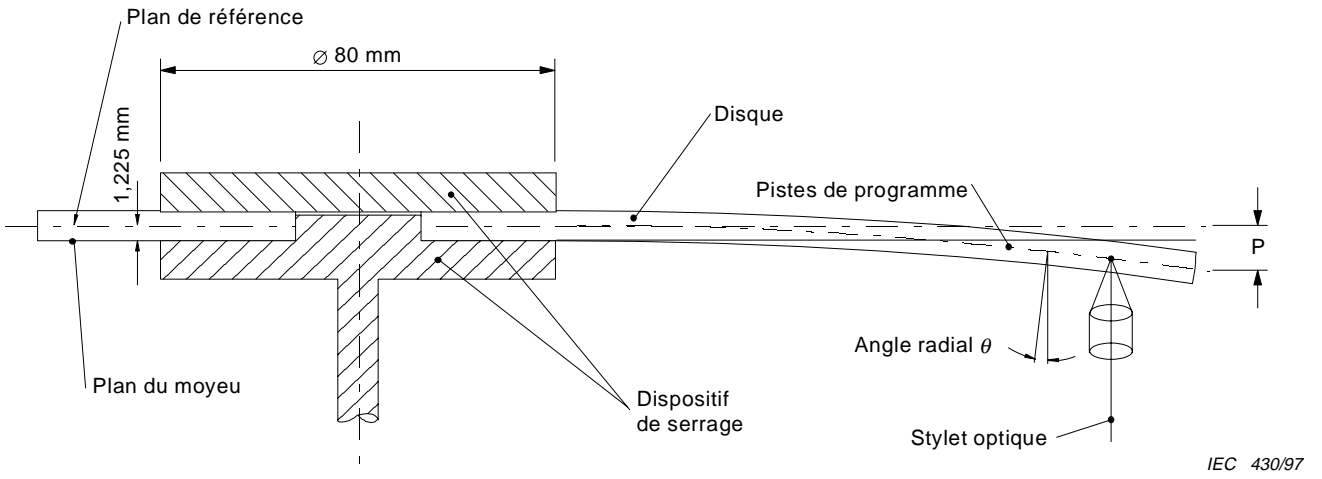

Figure 2 – Mesure de l'écart vertical et de l'angle radial θ des pistes de programme au cours de la rotation à la vitesse de lecture (voir 4.16)

Page 35

Replace the existing figure 2 by the following:

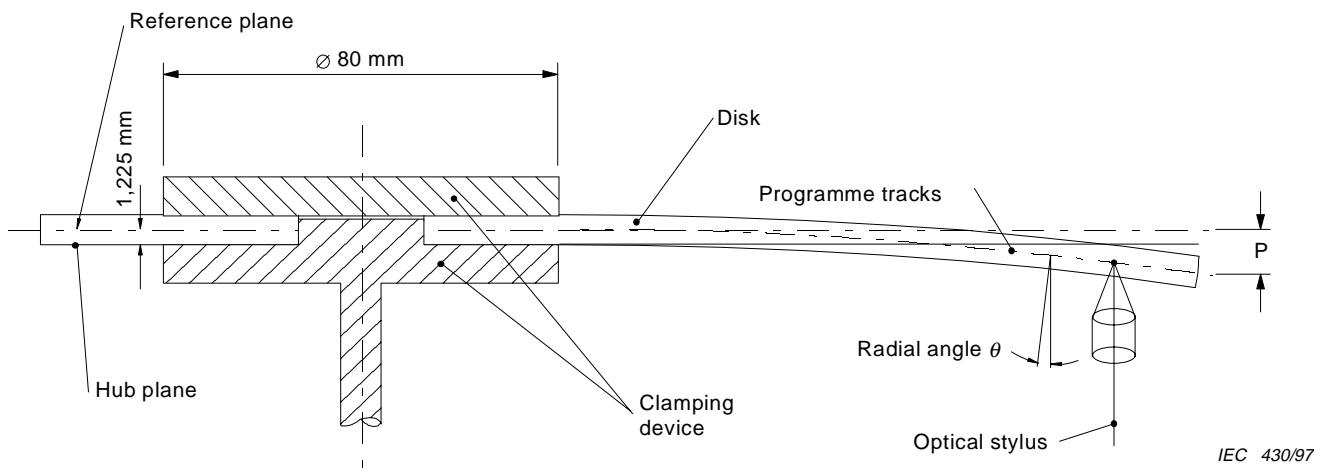

Figure 2 – Measurement of vertical deviation and radial angle θ of programme tracks during rotation at playback speed (see 4.16)

Remplacer la figure 8 existante par la suivante:

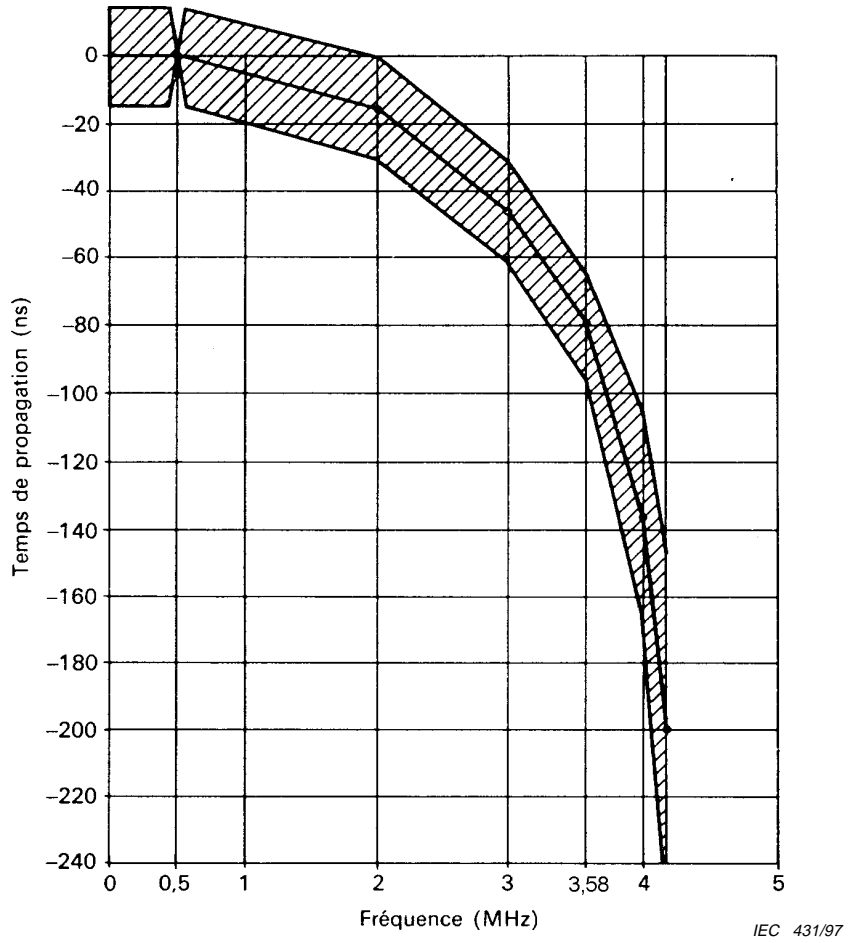

Figure 8 – Prédistorsion du temps de propagation de groupe (voir 9.1.7)

Page 43

Replace the existing figure 8 by the following:

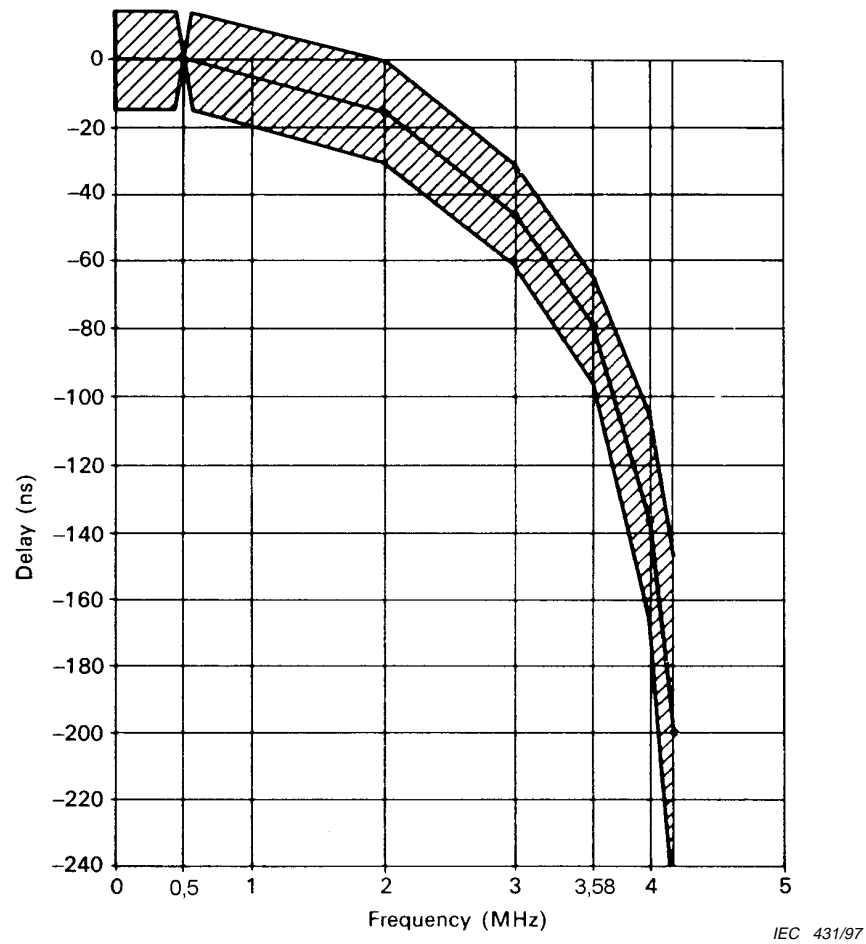
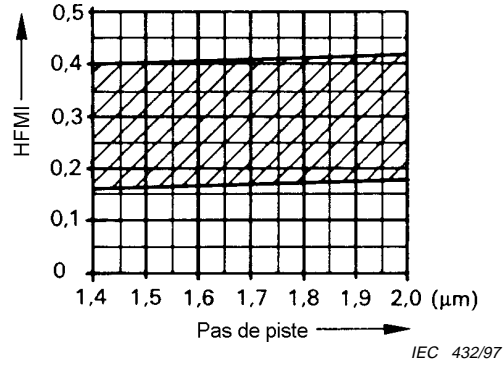

Figure 8 – Group delay pre-distortion (see 9.1.7)

Remplacer la figure 18 existante par la suivante:



$$S_r = (802 \pm 26) \text{ microcuvettes/mm}$$

$$S_r = \frac{f}{2\pi R \cdot f_r} \text{ microcuvettes/mm}$$

- f est la fréquence du signal électrique (Hz)
- R est le rayon de la piste (mm)
- f_r est la fréquence de révolution du disque (Hz)

Figure 18 – Limites de l'indice de modulation à haute fréquence (HFMI) (voir 12.3.1)

Replace the existing figure 18 by the following:

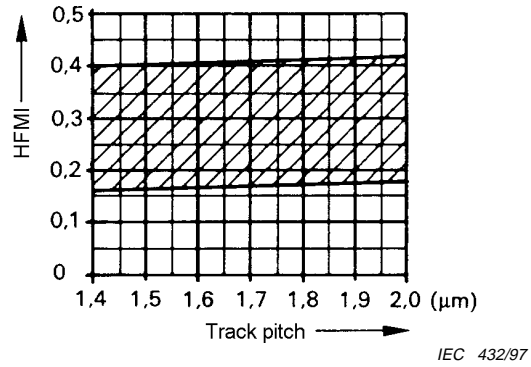

$$S_r = (802 \pm 26) \text{ pits/mm}$$

$$S_r = \frac{f}{2\pi R \cdot f_r} \text{ pits/mm}$$

f is the electrical signal frequency (Hz)

R is the radius of the track (mm)

f_r is the revolution frequency of the disk (Hz)

Figure 18 – Limits of HFMI (see 12.3.1)

Ajouter, après la figure 21, les nouvelles figures 22 à 25 suivantes:

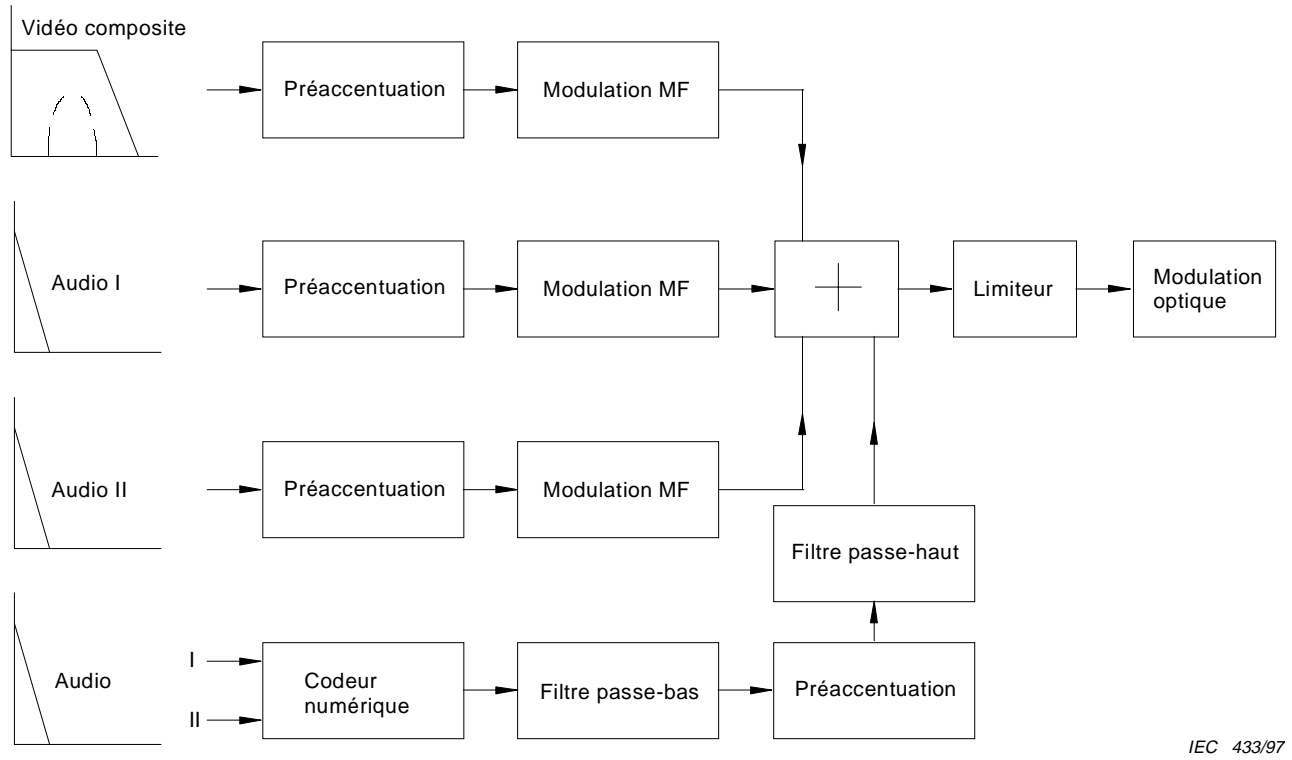

IEC 433/97

Figure 22 – Codage du traitement du signal

Add, after figure 21, the following new figures 22 to 25:

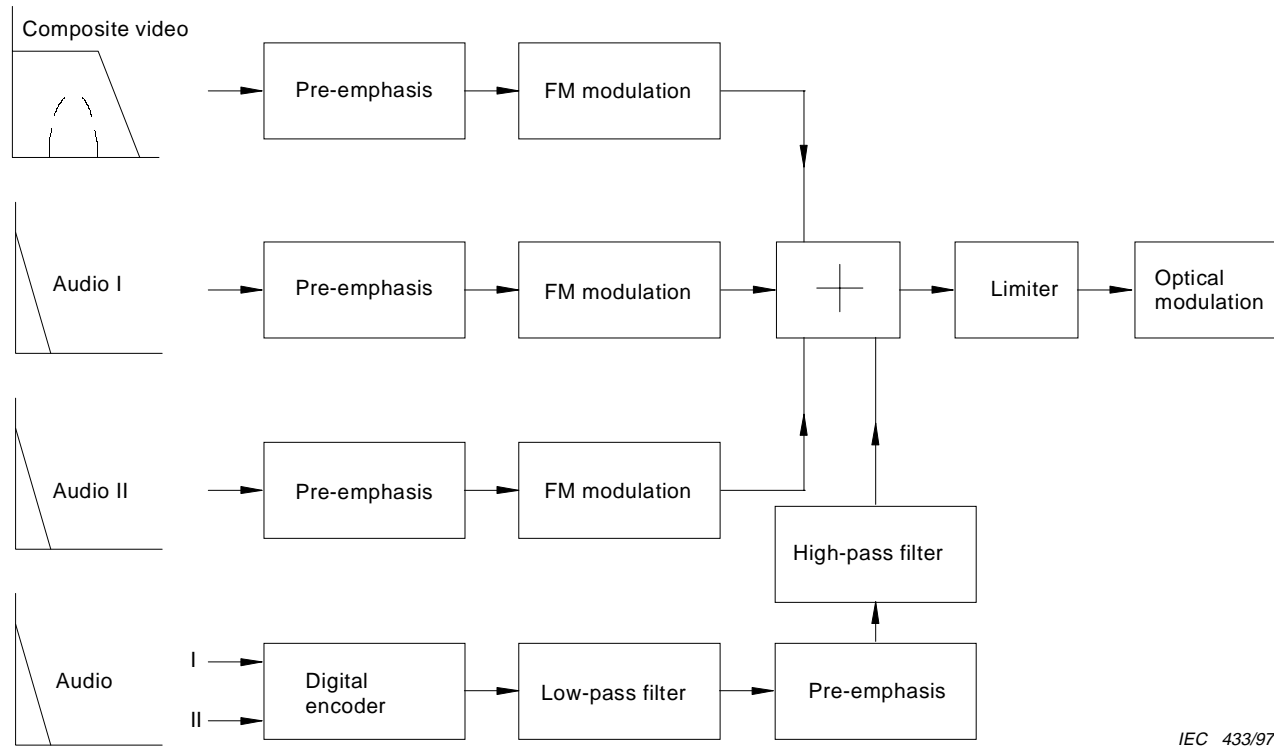
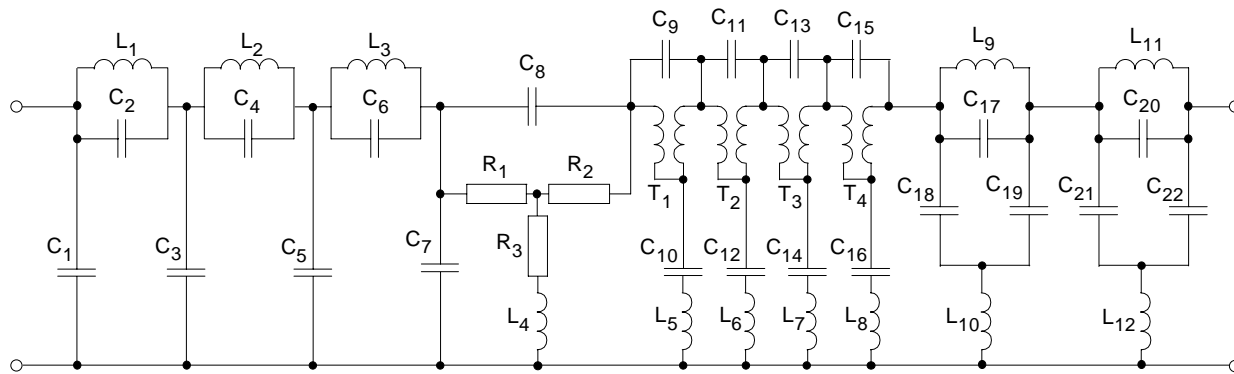

Figure 22 – Signal processing encoding



IEC 434/97

C1	0,7436	C16	2,4248	L8	1,2761
C2	0,1272	C17	0,9335	L9	1,5116
C3	1,5438	C18	0,7558	L10	1,3114
C4	0,3534	C19	0,7558	L11	0,9584
C5	1,3275	C20	1,1887	L12	1,4283
C6	0,8921	C21	0,4792	T1	17,4938
C7	0,2969	C22	0,4792	T2	8,7065
C8	15,201	L1	1,3817	T3	4,2967
C9	1,2480	L2	1,3645	T4	2,4248
C10	17,4938	L3	0,7020	R1	0,0575
C11	1,2598	L4	15,201	R2	0,0575
C12	8,7066	L5	1,248	R3	8,266
C13	1,2668	L6	1,2599		
C14	4,2967	L7	1,2668		
C15	1,2761				

$$F_c = 1,75 \text{ MHz}$$

NOTE – Pour le filtre passe-bas du lecteur, on recommande les éléments C1 à C7 et L1, L2 et L3

Figure 23 – Valeurs recommandées pour les éléments du filtre passe-bas

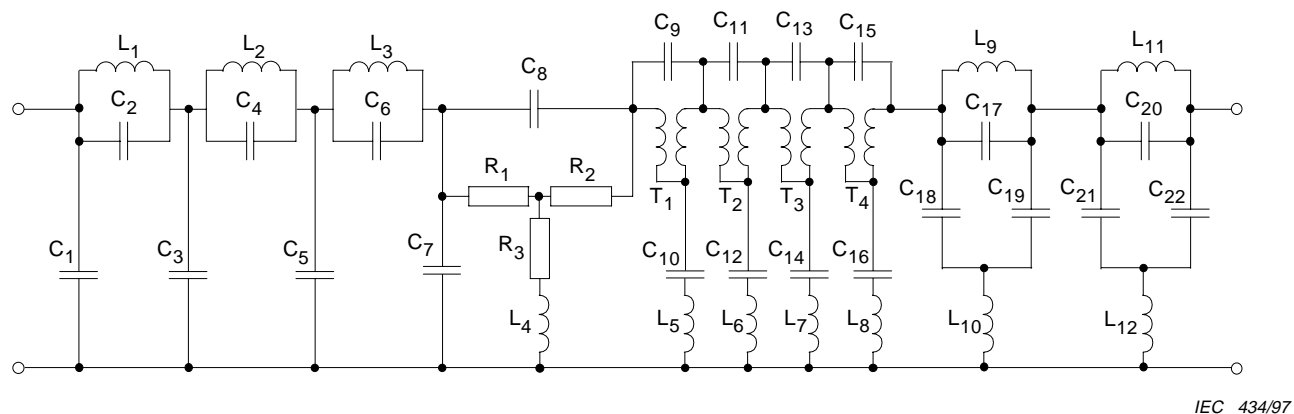

C1	0,7436	C16	2,4248	L8	1,2761
C2	0,1272	C17	0,9335	L9	1,5116
C3	1,5438	C18	0,7558	L10	1,3114
C4	0,3534	C19	0,7558	L11	0,9584
C5	1,3275	C20	1,1887	L12	1,4283
C6	0,8921	C21	0,4792	T1	17,4938
C7	0,2969	C22	0,4792	T2	8,7065
C8	15,201	L1	1,3817	T3	4,2967
C9	1,2480	L2	1,3645	T4	2,4248
C10	17,4938	L3	0,7020	R1	0,0575
C11	1,2598	L4	15,201	R2	0,0575
C12	8,7066	L5	1,248	R3	8,266
C13	1,2668	L6	1,2599		
C14	4,2967	L7	1,2668		
C15	1,2761				

$$F_c = 1,75 \text{ MHz}$$

NOTE – For the low-pass filter in the player parts C1 through C7 and L1, L2 and L3 are recommended.

Figure 23 – Recommended low-pass filter part values

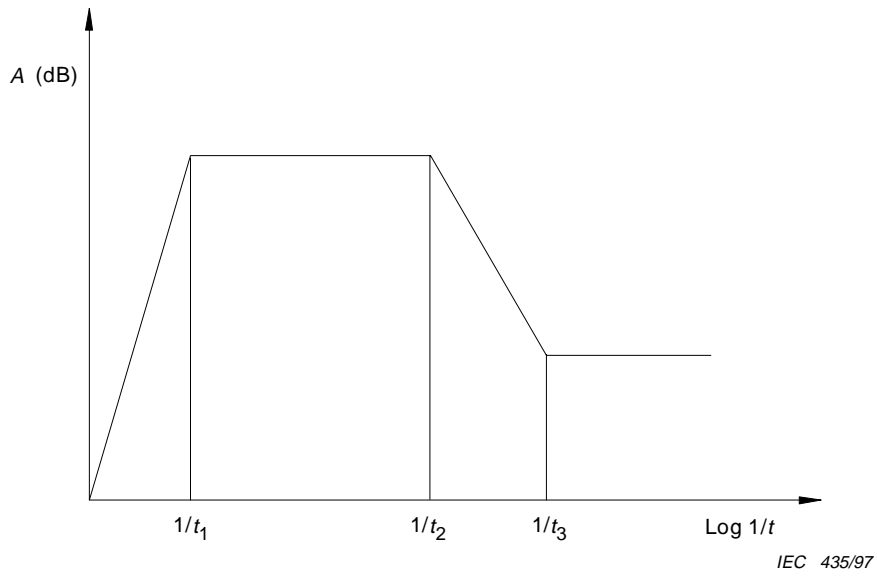

Filtre passe-haut

$$A = \frac{j\omega t_1}{1 + j\omega t_1} \quad t_1 = (75 \pm 5) \mu\text{s}$$

Préaccentuation

$$A = \frac{1 + j\omega t_3}{1 + j\omega t_2} \quad t_2 = (5 \pm 0,1) \mu\text{s}; \quad t_3 = (318 \pm 6) \text{ ns}$$

Figure 24 – Filtre passe-haut et préaccentuation

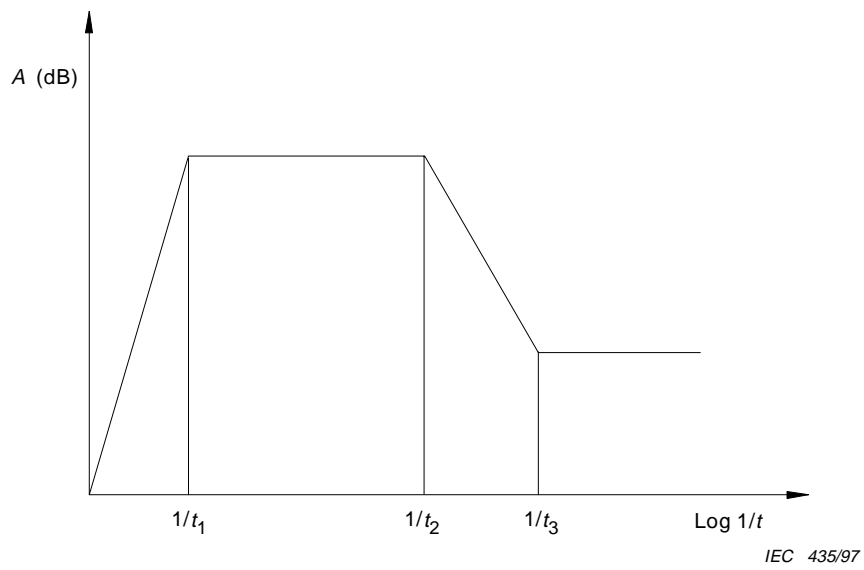

High-pass filter

$$A = \frac{j\omega t_1}{1 + j\omega t_1} \quad t_1 = (75 \pm 5) \mu\text{s}$$

Pre-emphasis

$$A = \frac{1 + j\omega t_3}{1 + j\omega t_2} \quad t_2 = (5 \pm 0,1) \mu\text{s}; \quad t_3 = (318 \pm 6) \text{ ns}$$

Figure 24 – High-pass filter and pre-emphasis

Analyseur de spectre: 10 dB/div
RBW 30 kHz
VBW 30 kHz

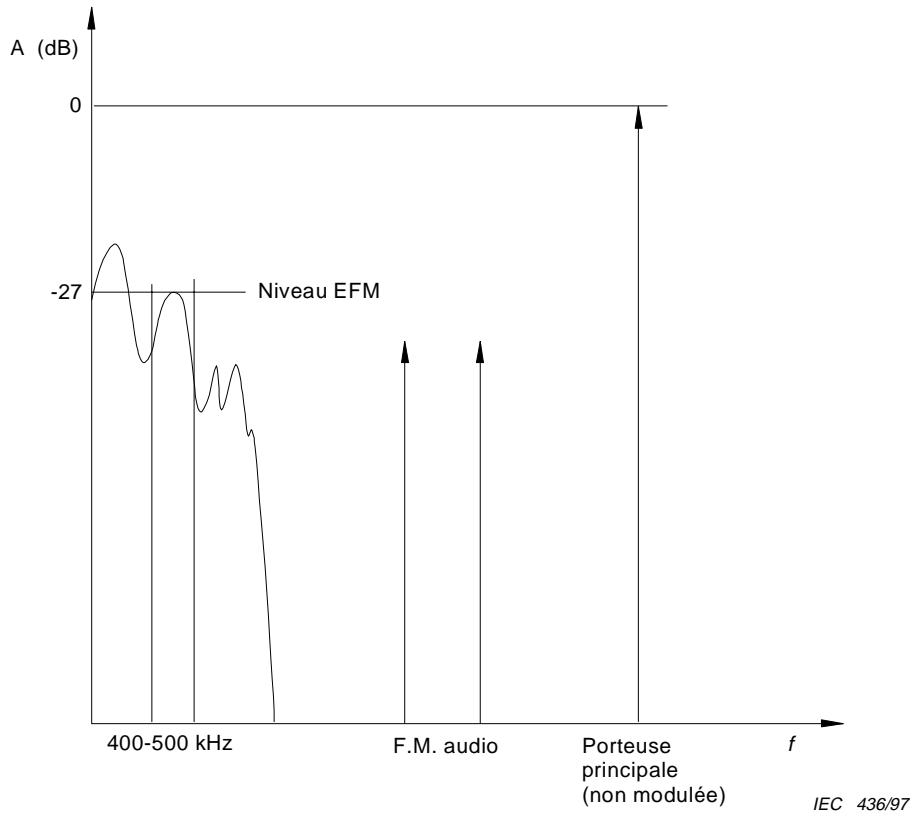

Figure 25 – Niveau du signal EFM

Spectrum analyzer: 10 dB/div
RBW 30 kHz
VBW 30 kHz

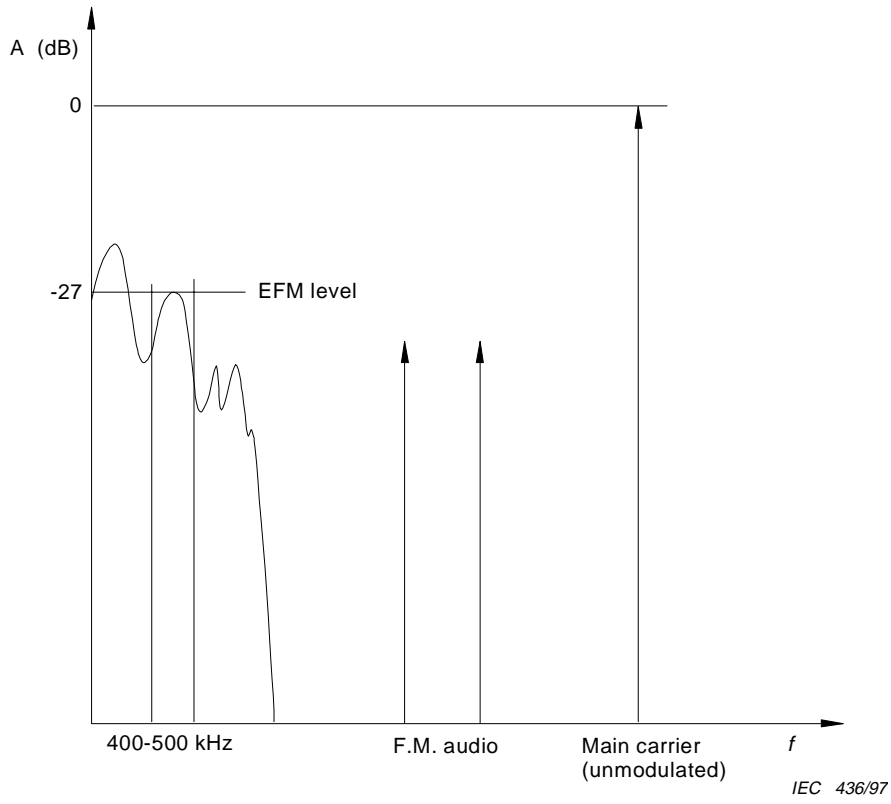

Figure 25 – Level of EFM signal

Page 56

Annexe A

Remplacer le texte existant par le nouveau texte suivant:

- CAV: vitesse angulaire constante
- CCIR: Comité consultatif international des radiocommunications
- CLV: vitesse linéaire constante
- EIA: Association des industries électroniques
(Electronic Industries Association)
- FCC: Commission fédérale des communications
(Federal Communications Commission)
- NA: ouverture numérique
- PBS: Service public de radiodiffusion
(Public Broadcasting Service)
- VIRS: signal de référence de l'intervalle vertical
- ITS: lignes de mesure internationales
(international test lines)

Page 57

Appendix A

Replace the existing text by the following new text:

- CAV: Constant Angular Velocity
- CCIR: International Radio Consultative Committee
- CLV: Constant Linear Velocity
- EIA: Electronic Industries Association
- FCC: Federal Communications Commission
- NA: Numerical Aperture
- PBS: Public Broadcasting Service
- VIRS: Vertical Interval Reference Signal
- ITS: International Test Signals

Remplacer la figure B.3 existante par la suivante:

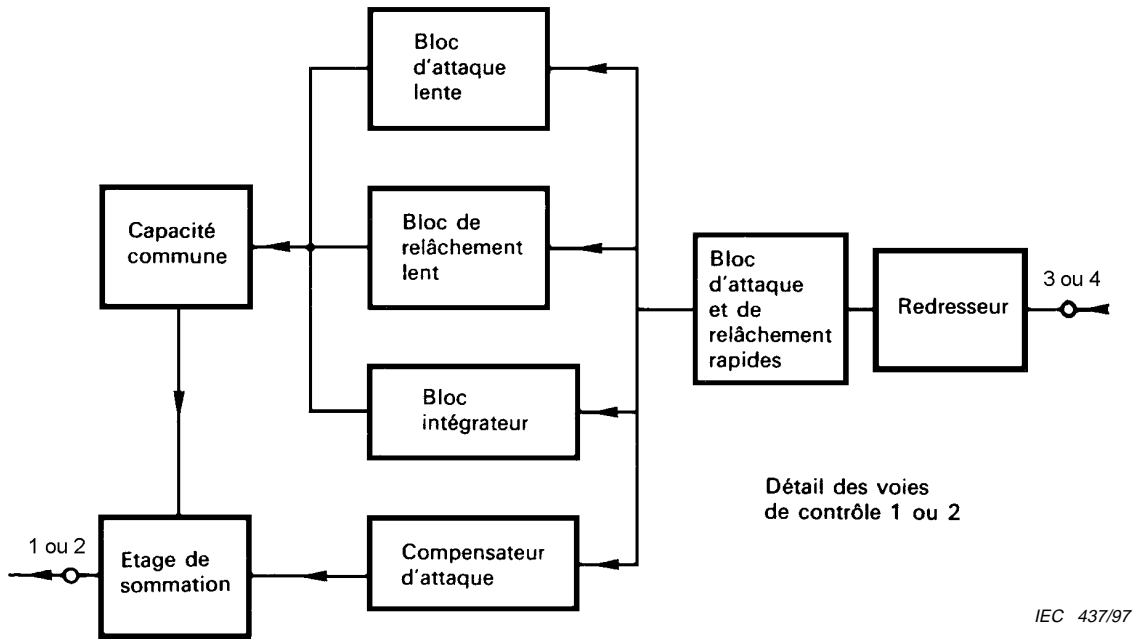
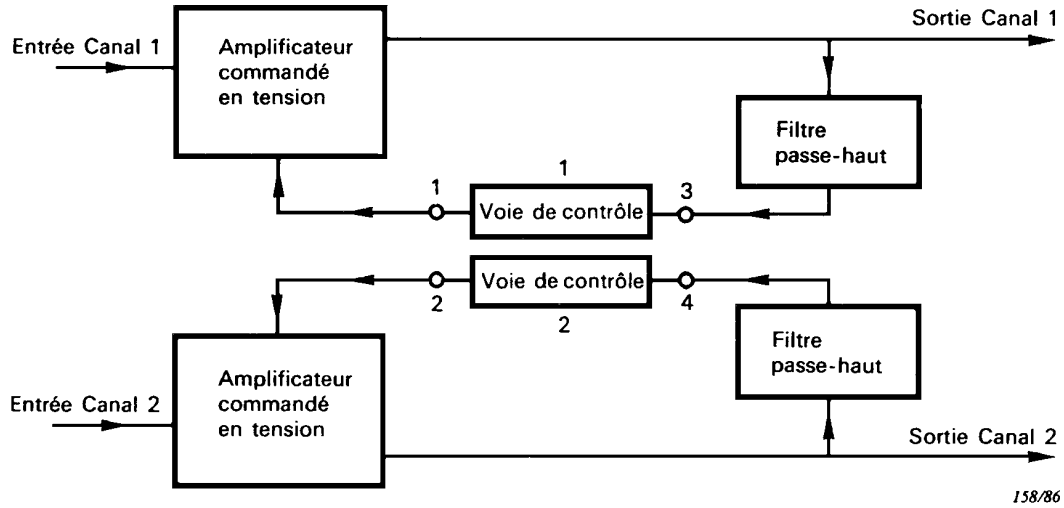

Figure B.3 – Schéma synoptique codeur (bilingue)

Replace the existing figure B.3 by the following new figure B.3:

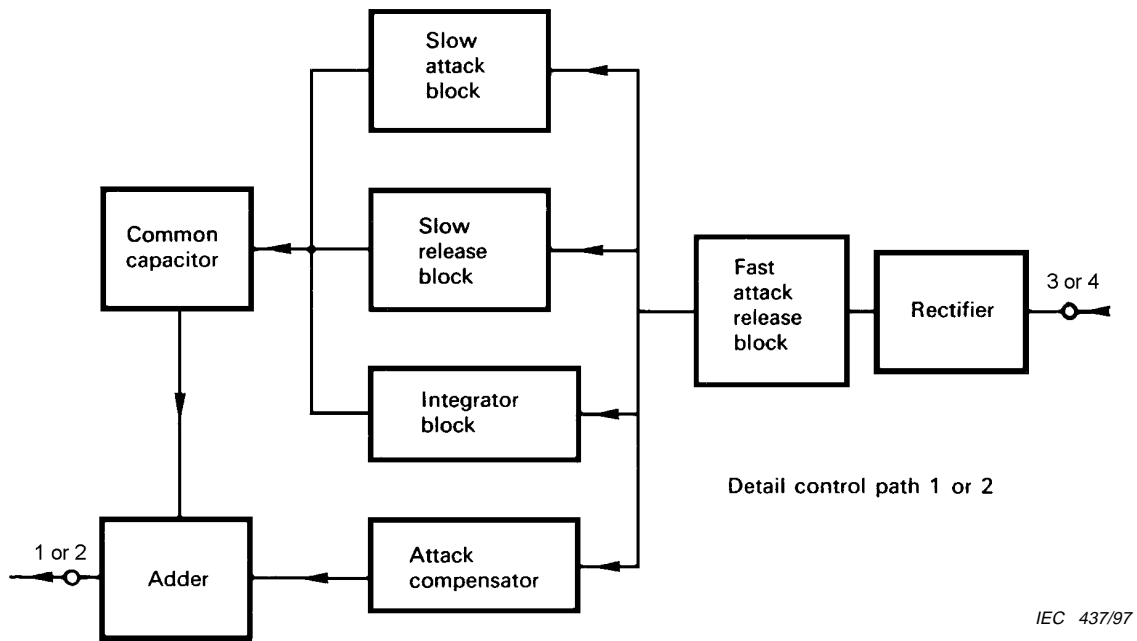
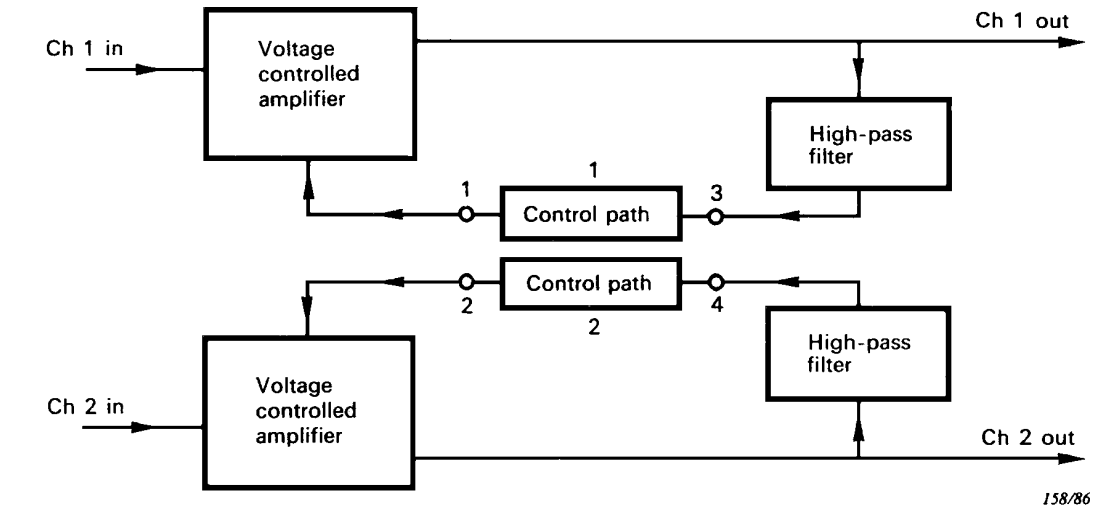

Figure B.3 – Block diagram encoder (bilingual)

Annexe C

Remplacer l'article C.1 existant par le nouvel article suivant:

C.1 Définition des données dans le code de statut de programme

8 $\frac{DC}{BA}$ X₃, X₄, X₅

- DC = réducteur de bruit CX branché
- BA = réducteur de bruit CX débranché
- X31 indique la dimension du disque
0 = 12 pouces; 1 = 8 pouces
- X32 indique le côté du disque
0 = premier côté; 1 = deuxième côté
- X33 indique s'il y a sur le disque des signaux télétexte ou non:
0 = signaux télétexte absents; 1 = signaux télétexte présents
- X34 indique si la copie du disque est autorisée
0 = copie interdite; 1 = copie autorisée
- X41, X42, X43 ensemble avec X44 indiquent le statut des canaux audio-analogiques et des signaux vidéo selon le tableau suivant:

Mode	X41, X42, X43, X44	Signal vidéo	Canal 1	Canal 2
0	0000	Norme	Stéréo	
1	0001	Norme	Mono	
2	0010	Norme	Utilisation future	
3	0011	Norme	Bilingue	
4	0100	Utilisation future	Utilisation future	
5	0101	Utilisation future	Utilisation future	
6	0110	Utilisation future	Utilisation future	
7	0111	Utilisation future	Utilisation future	
8	1000	Norme	Mono	Décharge
9	1001	Utilisation future	Utilisation future	
10	1010	Utilisation future	Utilisation future	
11	1011	Utilisation future	Utilisation future	
12	1100	Utilisation future	Utilisation future	
13	1101	Utilisation future	Utilisation future	
14	1110	Utilisation future	Utilisation future	
15	1111	Utilisation future	Utilisation future	

Page 67

Appendix C

Replace the existing clause C.1 by the following new clause:

C.1 Definition of the data in programme status code

8 $\frac{DC}{BA}$ X₃, X₄, X₅

- DC = CX noise reduction on
- BA = CX noise reduction off
- X₃₁ indicates disk size:
0 = 12 inch; 1 = 8 inch
- X₃₂ indicates disk side:
0 = first side; 1 = second side
- X₃₃ indicates if there are teletext signals present anywhere on the disk or not:
0 = teletext signal absent; 1 = teletext signal present
- X₃₄ indicates if it is allowed to copy the programme:
0 = copy prohibited; 1 = copy permitted
- X₄₁, X₄₂, X₄₃ together with X₄₄ indicate the status of the analogue audio channels and the video signal according to the following table:

Mode	X ₄₁ , X ₄₂ , X ₄₃ , X ₄₄	Video signal	Channel 1	Channel 2
0	0000	Standard	Stereo	
1	0001	Standard	Mono	
2	0010	Standard	Future use	
3	0011	Standard	Bilingual	
4	0100	Future use	Future use	
5	0101	Future use	Future use	
6	0110	Future use	Future use	
7	0111	Future use	Future use	
8	1000	Standard	Mono	Dump
9	1001	Future use	Future use	
10	1010	Future use	Future use	
11	1011	Future use	Future use	
12	1100	Future use	Future use	
13	1101	Future use	Future use	
14	1110	Future use	Future use	
15	1111	Future use	Future use	

Publications de la CEI préparées par le Comité d'Études n° 100

- 60094: — Systèmes d'enregistrement et de lecture du son sur bandes magnétiques.
- 60094-1 (1981) Première partie: Conditions générales et spécifications.
Amendement 1 (1994).
- 60094-2 (1994) Partie 2: Bandes magnétiques étalons.
- 60094-3 (1979) Troisième partie: Méthodes de mesure des caractéristiques des matériels d'enregistrement et de lecture du son sur bandes magnétiques.
Modification n° 2 (1988).
Amendement 3 (1996).
- 60094-4 (1986) Quatrième partie: Propriétés mécaniques des bandes magnétiques.
Amendement 1 (1994).
- 60094-5 (1988) Cinquième partie: Propriétés électriques des bandes magnétiques.
Amendement 1 (1996).
- 60094-6 (1985) Sixième partie: Systèmes à bobines.
- 60094-7 (1986) Septième partie: Cassette pour enregistrement du commerce et à usage grand public.
Amendement 1 (1996).
- 60094-8 (1987) Huitième partie: Cartouche pour bande magnétique à huit pistes pour enregistrement du commerce et à usage du grand public.
- 60094-9 (1988) Neuvième partie: Cartouche pour bande magnétique à usage professionnel.
- 60094-10 (1988) Dixième partie: Codes de temps et d'adressage.
- 60094-11 (1988) Onzième partie: Code d'adressage destiné aux cassettes compactes.
- 60098 (1987) Disques audio analogiques et appareils de lecture.
- 60107: – Méthodes recommandées pour les mesures sur les récepteurs de télévision.
- 60107-1 (1997) Méthodes de mesure applicables aux récepteurs de télévision – Partie 1: Considérations générales – Mesures aux domaines radiofréquences et vidéofréquences.
- 60107-2 (1997) Méthodes de mesure applicables aux récepteurs de télévision – Partie 2: Voies son – Méthodes générales et méthodes pour voies monophoniques.
- 60107-3 (1988) Troisième partie: Mesures électriques applicables aux récepteurs de télévision à son multivoies utilisant des systèmes à sous-porteuse.
- 60107-4 (1988) Quatrième partie: Mesures électriques applicables aux récepteurs de télévision à son multivoies utilisant le système MF à deux porteuses.
- 60107-5 (1992) Partie 5: Mesures électriques sur les récepteurs de télévision à plusieurs voies son utilisant le système à deux voies son numérique NICAM.
- 60107-6 (1989) Sixième partie: Mesures dans des conditions différentes des normes de signaux pour la radio-diffusion.
- 60107-7 (1997) Partie 7: Dispositifs de visualisation TVHD.
- 60107-8 (1997) Partie 8: Mesures sur les équipements D2-MAC/paquet
- 60268: — Equipements pour systèmes électroacoustiques.
- 60268-1 (1985) Première partie: Généralités.
Modification n° 1 (1988).
Modification n° 2 (1988).
- 60268-2 (1987) Deuxième partie: Définition des termes généraux et méthodes de calcul.
Amendement 1 (1991).
- 60268-3 (1988) Troisième partie: Amplificateurs.
Amendement 1 (1990).
Amendement 2 (1991).

(suite)

IEC publications prepared by Technical Committee No. 100

- 60094: — Magnetic tape sound recording and reproducing systems.
- 60094-1 (1981) Part 1: General conditions and requirements.
Amendment 1 (1994).
- 60094-2 (1994) Part 2: Calibration tapes.
- 60094-3 (1979) Part 3: Methods of measuring the characteristics of recording and reproducing equipment for sound on magnetic tape.
Amendment No. 2 (1988).
Amendment 3 (1996).
- 60094-4 (1986) Part 4: Mechanical magnetic tape properties.
Amendment 1 (1994).
- 60094-5 (1988) Part 5: Electrical magnetic tape properties.
Amendment 1 (1996).
- 60094-6 (1985) Part 6: Reel-to-reel systems.
- 60094-7 (1986) Part 7: Cassette for commercial tape records and domestic use.
Amendment 1 (1996).
- 60094-8 (1987) Part 8: Eight track magnetic tape cartridge for commercial tape records and domestic use.
- 60094-9 (1988) Part 9: Magnetic tape cartridge for professional use.
- 60094-10 (1988) Part 10: Time and address codes.
- 60094-11 (1988) Part 11: Address code for compact cassettes.
- 60098 (1987) Analogue audio disk records and reproducing equipment.
- 60107: – Recommended methods of measurement on receivers for television broadcast transmissions.
- 60107-1 (1997) Methods of measurement on receivers for television broadcast transmissions – Part 1: General considerations – Measurements at radio and video frequencies.
- 60107-2 (1997) Methods of measurement on receivers for television broadcast transmissions – Part 2: Audio channels – General methods and methods for monophonic channels.
- 60107-3 (1988) Part 3: Electrical measurements on multichannel sound television receivers using subcarrier systems.
- 60107-4 (1988) Part 4: Electrical measurements on multichannel sound television receivers using the two-carrier FM-system.
- 60107-5 (1992) Part 5: Electrical measurements on multichannel sound television receivers using the NICAM two-channel digital sound-system.
- 60107-6 (1989) Part 6: Measurement under conditions different from broadcast signal standards.
- 60107-7 (1997) Part 7: HDTV displays.
- 60107-8 (1997) Part 8: Measurement on D2-MAC/paquet equipment.
- 60268: — Sound system equipment.
- 60268-1 (1985) Part 1: General.
Amendment No. 1 (1988).
Amendment No. 2 (1988).
- 60268-2 (1987) Part 2: Explanation of general terms and calculation methods.
Amendment 1 (1991).
- 60268-3 (1988) Part 3: Amplifiers.
Amendment 1 (1990).
Amendment 2 (1991).

(continued)

**Publications de la CEI préparées
par le Comité d'Études n° 100 (suite)**

60268-4 (1972)	Quatrième partie: Microphones.
60268-5 (1989)	Cinquième partie: Haut-parleurs. Amendement 1 (1993). Amendement 2 (1996).
60268-6 (1971)	Sixième partie: Éléments auxiliaires passifs.
60268-7 (1996)	Septième partie: Casques et écouteurs.
60268-8 (1973)	Huitième partie: Dispositifs de commande automatique de gain.
60268-9 (1977)	Neuvième partie: Equipements de réverbération artificielle, de retard et de transposition de fréquence.
60268-10 (1991)	Dixième partie: Appareils de mesure des crêtes de modulation.
60268-11 (1987)	Onzième partie: Application des connecteurs pour l'interconnexion des éléments de systèmes électroacoustiques. Modification n° 1 (1989). Amendement 2 (1991).
60268-12 (1987)	Douzième partie: Application des connecteurs pour radiodiffusion et usage analogue. Amendement 1 (1991). Amendement 2 (1994).
60268-13 (1985)	Treizième partie: Essais d'écoute des haut-parleurs.
60268-14 (1980)	Quatorzième partie: Haut-parleurs circulaires et elliptiques; diamètres extérieurs du saladier, cotes de montage.
60268-15 (1996)	Partie 15: Valeurs d'adaptation recommandées pour le raccordement entre les éléments des systèmes électroacoustiques.
60268-16 (1988)	Seizième partie: Evaluation objective de l'intelligibilité de la parole dans les salles de conférences par la méthode «RASTI».
60268-17 (1990)	Partie 17: Indicateurs de volume normalisés.
60268-18 (1995)	Partie 18: Appareils de mesure des crêtes de modulation – Indicateur de niveau de crête de signaux audio-numériques.
60315: — Méthodes	de mesure applicables aux récepteurs radio-électriques pour diverses classes d'émission.
60315-1 (1988)	Première partie: Considérations générales et méthodes de mesure, y compris les mesures aux fréquences audioélectriques.
60315-3 (1989)	Troisième partie: Récepteurs pour émissions de radiodiffusion à modulation d'amplitude.
60315-4 (1982)	Quatrième partie: Mesures aux fréquences radio-électriques sur les récepteurs pour émissions en modulation de fréquence. Modification n° 1 (1989).
60315-5 (1971)	Cinquième partie: Mesures aux fréquences radio-électriques. Mesures sur les récepteurs pour émissions à modulation de fréquence de la réponse aux brouillages de caractère impulsif.
60315-6 (1991)	Partie 6: Récepteurs de communications à usage général.
60315-7 (1995)	Partie 7: Méthodes de mesure pour les récepteurs de radiodiffusion sonore numérique par satellite (DSR).
60315-8 (1975)	Huitième partie: Mesures aux fréquences radio-électriques sur les récepteurs à usages professionnels pour émissions de télégraphie à modulation de fréquence.
60315-9 (1996)	Partie 9: Méthodes de mesure des caractéristiques relatives à la réception du système de radiodiffusion de données (RDS).
60347 (1982)	Magnétoscopes à pistes transversales.

(suite)

**IEC publications prepared
by Technical Committee No. 100 (continued)**

60268-4 (1972)	Part 4: Microphones.
60268-5 (1989)	Part 5: Loudspeakers. Amendment 1 (1993). Amendment 2 (1996).
60268-6 (1971)	Part 6: Auxiliary passive elements.
60268-7 (1996)	Part 7: Headphones and earphones.
60268-8 (1973)	Part 8: Automatic gain control devices.
60268-9 (1977)	Part 9: Artificial reverberation, time delay and frequency shift equipment.
60268-10 (1991)	Part 10: Peak programme level meters.
60268-11 (1987)	Part 11: Application of connectors for the interconnection of sound system components. Amendment No. 1 (1989). Amendment 2 (1991).
60268-12 (1987)	Part 12: Application of connectors for broadcast and similar use. Amendment 1 (1991). Amendment 2 (1994).
60268-13 (1985)	Part 13: Listening tests on loudspeakers.
60268-14 (1980)	Part 14: Circular and elliptical loudspeakers; outer frame diameters and mounting dimensions.
60268-15 (1996)	Part 15: Preferred matching values for the interconnection of sound system components.
60268-16 (1988)	Part 16: The objective rating of speech intelligibility in auditoria by the "RASTI" method.
60268-17 (1990)	Part 17: Standard volume indicators.
60268-18 (1995)	Part 18: Peak programme level-meters – Digital audio peak level meter.
60315: — Methods	of measurement on radio receivers for various classes of emission.
60315-1 (1988)	Part 1: General considerations and methods of measurement, including audio-frequency measurements.
60315-3 (1989)	Part 3: Receivers for amplitude-modulated sound-broadcasting emissions.
60315-4 (1982)	Part 4: Radio-frequency measurements on receivers for frequency modulated sound-broadcasting emissions. Amendment No. 1 (1989).
60315-5 (1971)	Part 5: Specialized radio-frequency measurements. Measurement on frequency-modulated receivers of the response to impulsive interference.
60315-6 (1991)	Part 6: General purpose communication receivers.
60315-7 (1995)	Part 7: Methods of measurement on digital satellite radio (DSR) receivers.
60315-8 (1975)	Part 8: Radio-frequency measurements on professional receivers for frequency-modulated telegraphy systems.
60315-9 (1996)	Part 9: Measurement of the characteristics relevant to radio data system (RDS) reception.
60347 (1982)	Transverse track video recorders.

(continued)

**Publications de la CEI préparées
par le Comité d'Études n° 100 (suite)**

- 60386 (1972) Méthode de mesure des fluctuations de vitesse des appareils destinés à l'enregistrement et à la lecture du son.
Modification n° 1 (1988).
- 60461 (1986) Code temporel de commande pour les magnétoscopes.
- 60503 (1975) Bobines pour bandes magnétiques vidéo de 25,4 mm (1 in).
- 60511 (1975) Magnéscope à défilement hélicoïdal et à cassette utilisant une bande de 12,70 mm de large (0,5 in) (50 Hz – 625 lignes).
- 60511A (1977) Premier complément: Magnéscope à défilement hélicoïdal et à cassette utilisant une bande de 12,70 mm de large (0,5 in) (60 Hz – 525 lignes).
- 60543: — Guide pour l'évaluation subjective par écoute.
- 60558 (1982) Magnétoscopes à enregistrement hélicoïdal de type C.
Modification n° 1 (1987).
Amendement n° 2 (1993).
- 60569 (1977) Guide d'information pour essais subjectifs sur récepteurs de télévision.
- 60574: — Equipements et systèmes audiovisuels, vidéo et de télévision.
- 60574-1 (1977) Première partie: Généralités.
- 60574-2 (1992) Deuxième partie: Définition des termes généraux.
- 60574-3 (1983) Troisième partie: Connecteurs pour l'interconnexion des éléments de systèmes audiovisuels.
- 60574-4 (1982) Quatrième partie: Valeurs d'adaptation recommandées pour l'interconnexion des équipements à l'intérieur d'un système.
Amendement 1 (1991).
- 60574-5 (1980) Cinquième partie: Commande, synchronisation et codes d'adressage. Chapitre I: Pratique de montage photographique sonorisé.
- 60574-5-2 (1983) Chapitre II: Systèmes de commande pour deux projecteurs de vues fixes – Pratique d'utilisation.
- 60574-7 (1987) Septième partie: Protection lors de manipulations.
- 60574-8 (1979) Huitième partie: Symboles et identification.
Modification n° 1 (1988).
- 60574-10 (1983) Dixième partie: Systèmes audio à cassette.
Modification n° 1 (1988).
Modification n° 2 (1989).
- 60574-11 (1987) Onzième partie: Systèmes vidéo et de télévision. Guide d'aide au feuilletage de documents audiovisuels.
- 60574-13 (1982) Treizième partie: Compteur numérique pour les systèmes audio à cassette.
- 60574-14 (1983) Quatorzième partie: Systèmes de cartes audio à bandes.
Modification n° 1 (1988).
- 60574-15 (1984) Quinzième partie: Feuilles magnétiques.
- 60574-16 (1987) Seizième partie: Etiquetage des cassettes audio d'enseignement.
- 60574-17 (1989) Dix-septième partie: Systèmes audio d'enseignement.
- 60574-18 (1987) Dix-huitième partie: Connecteurs pour les projecteurs de diapositives équipés de triacs pour application audiovisuelle.
- 60574-20 (1988) Vingtième partie: Méthodes d'évaluation et caractéristiques fonctionnelles de projecteurs cinématographiques sonores pour films de 16 mm.

(suite)

**IEC publications prepared
by Technical Committee No. 100 (continued)**

- 60386 (1972) Method of measurement of speed fluctuations in sound recording and reproducing equipment.
Amendment No. 1 (1988).
- 60461 (1986) Time and control code for video tape recorders.
- 60503 (1975) Spools for 1 in (25,4 mm) video magnetic tape.
- 60511 (1975) Helical-scan video-tape cassette system using 0,5 in (12,70 mm) magnetic tape (50 Hz – 625 lines).
- 60511A (1977) First supplement: Helical-scan video-tape cassette system using 0.5 in (12,70 mm) magnetic tape (60 Hz – 525 lines).
- 60543: — Informative guide for subjective listening tests.
- 60558 (1982) Type C helical video tape recorders.
Amendment No. 1 (1987).
Amendment No. 2 (1993).
- 60569 (1977) Informative guide for subjective tests on television receivers.
- 60574: — Audiovisual, video and television equipment and systems.
- 60574-1 (1977) Part 1: General.
- 60574-2 (1992) Part 2: Definition of general terms.
- 60574-3 (1983) Part 3: Connectors for the interconnection of equipment in audiovisual systems.
- 60574-4 (1982) Part 4: Preferred matching values for the interconnection of equipment in a system.
Amendment 1 (1991).
- 60574-5 (1980) Part 5: Control, synchronisation and address codes. Chapter I: Synchronized tape/visual operating practice.
- 60574-5-2 (1983) Chapter II: Control systems for two still projectors – Operating practice.
- 60574-7 (1987) Part 7: Safe handling and operation of audiovisual equipment.
- 60574-8 (1979) Part 8: Symbols and identification.
Amendment No. 1 (1988).
- 60574-10 (1983) Part 10: Audio cassette systems.
Amendment No. 1 (1988).
Amendment No. 2 (1989).
- 60574-11 (1987) Part 11: Video recording systems. Operating practices to facilitate browsing.
- 60574-13 (1982) Part 13: Digital counter for audio cassette systems.
- 60574-14 (1983) Part 14: Audio striped card system.
Amendment No. 1 (1988).
- 60574-15 (1984) Part 15: Audio pages.
- 60574-16 (1987) Part 16: Labelling for educational audio cassettes.
- 60574-17 (1989) Part 17: Audio-learning systems.
- 60574-18 (1987) Part 18: Connectors for automatic slide projectors with built-in triacs for audiovisual application.
- 60574-20 (1988) Part 20: Methods of measuring and reporting the performance of 16 mm sound film projectors.

(continued)

**Publications de la CEI préparées
par le Comité d'Études n° 100 (suite)**

- 60574-21 (1992) Partie 21: Amorce et fin de bande vidéo utilisée pour l'enseignement et la formation professionnelle.
- 60581: — Equipements et systèmes électroacoustiques haute fidélité: valeurs limites des caractéristiques.
- 60581-1 (1977) Première partie: Généralités.
- 60581-2 (1986) Deuxième partie: Récepteurs radioélectriques d'émission en modulation de fréquence.
- 60581-3 (1978) Troisième partie: Platines, tourne-disques et têtes de lecture.
- 60581-4 (1979) Quatrième partie: Matériels d'enregistrement et de lecture magnétiques du son.
- 60581-5 (1981) Cinquième partie: Microphones.
- 60581-6 (1979) Sixième partie: Amplificateurs.
- 60581-7 (1986) Septième partie: Haut-parleurs.
- 60581-8 (1986) Huitième partie: Appareils combinés.
- 60581-10 (1986) Dixième partie: Casques.
- 60581-11 (1981) Onzième partie: Systèmes haute fidélité à utiliser dans les véhicules (par exemple automobiles).
- 60581-12 (1988) Douzième partie: Sortie audio des récepteurs de télévision.
- 60581-13 (1988) Treizième partie: Systèmes haute fidélité à utiliser dans les véhicules (par exemple automobiles): Récepteurs radioélectriques d'émission en modulation de fréquence.
- 60597: — Antennes pour la réception de la radiodiffusion sonore et visuelle dans la gamme de fréquences comprises entre 30 MHz et 1 GHz.
- 60597-1 (1977) Première partie: Propriétés électriques et mécaniques.
- 60597-2 (1977) Deuxième partie: Méthodes de mesure des caractéristiques électriques.
- 60597-3 (1983) Troisième partie: Méthodes de mesure des caractéristiques mécaniques, essais de vibration et essais climatiques.
- 60597-4 (1983) Quatrième partie: Guide pour la préparation des spécifications des antennes. Modèle de cahier de spécification.
- 60602 (1980) Magnétoscopes à enregistrement hélicoïdal de type B. Modification n° 1 (1987).
- 60608 (1977) Interconnexions entre magnétoscopes et récepteurs de télévision pour les systèmes 50 Hz – 625 lignes.
- 60698 (1981) Méthodes de mesure pour magnétoscopes.
- 60712 (1993) Système à cassette à bande vidéo à balayage hélicoïdal utilisant la bande magnétique de 19 mm (3/4 in), d'appellation format-U.
- 60728: — Réseaux de distribution par câbles.
- 60728-1 (1986) Première partie: Systèmes principalement destinés aux signaux de radiodiffusion sonore et de télévision et fonctionnant entre 30 MHz et 1 GHz.
Amendement 1 (1992).
Amendement 2 (1995).
- 60735 (1991) Méthodes de mesure des propriétés des bandes magnétiques pour magnétoscopes.
- 60752 (1982) Bande étalon audiofréquence pour magnétoscopes à pistes transversales.
- 60756 (1991) Magnétoscopes utilisés hors de la radiodiffusion – Stabilité de base de temps.
- 60764 (1983) Transmission du son utilisant le rayonnement infrarouge.
- 60766 (1983) Système à cartouche et bobine-à-bobine à bande vidéo à balayage hélicoïdal utilisant la bande magnétique de 12,70 mm (0,5 in) d'appellation EIAJ-type 1.

(suite)

**IEC publications prepared
by Technical Committee No. 100 (continued)**

- 60574-21 (1992) Part 21: Video tape leader and trailer for education and training applications.
- 60581: — High fidelity audio equipment and systems: Minimum performance requirements.
- 60581-1 (1977) Part 1: General.
- 60581-2 (1986) Part 2: FM radio tuners.
- 60581-3 (1978) Part 3: Record playing equipment and cartridges.
- 60581-4 (1979) Part 4: Magnetic recording and reproducing equipment.
- 60581-5 (1981) Part 5: Microphones.
- 60581-6 (1979) Part 6: Amplifiers.
- 60581-7 (1986) Part 7: Loudspeakers.
- 60581-8 (1986) Part 8: Combination equipment.
- 60581-10 (1986) Part 10: Headphones.
- 60581-11 (1981) Part 11: High fidelity systems for use in vehicles (for example, motor cars).
- 60581-12 (1988) Part 12: Sound output of television tuners.
- 60581-13 (1988) Part 13: High fidelity systems for use in vehicles (for example, motor cars): FM radio tuner units.
- 60597: — Aerials for the reception of sound and television broadcasting in the frequency range 30 MHz to 1 GHz.
- 60597-1 (1977) Part 1: Electrical and mechanical characteristics.
- 60597-2 (1977) Part 2: Methods of measurement of electrical performance parameters.
- 60597-3 (1983) Part 3: Methods of measurement of mechanical properties, vibration and environmental tests.
- 60597-4 (1983) Part 4: Guide for the preparation of aerial performance specifications. Detailed specification sheet format.
- 60602 (1980) Type B helical video recorders. Amendment No. 1 (1987).
- 60608 (1977) Interconnections between video-tape recorders and television receivers for 50 Hz – 625 lines systems.
- 60698 (1981) Measuring methods for television tape machines.
- 60712 (1993) Helical-scan video-tape cassette system using 19 mm (3/4 in) magnetic tape, known as U-format.
- 60728: — Cabled distribution systems.
- 60728-1 (1986) Part 1: Systems primarily intended for sound and television signals operating between 30 MHz and 1 GHz.
Amendment 1 (1992).
Amendment 2 (1995).
- 60735 (1991) Measuring methods for video tape properties.
- 60752 (1982) Audio-frequency calibration tape for transverse track recorders.
- 60756 (1991) Non-broadcast video tape recorders – Time base stability.
- 60764 (1983) Sound transmission using infra-red radiation.
- 60766 (1983) Helical-scan video-recording cartridge and reel-to-reel system (EIAJ-type 1) using 12,70 mm (0,5 in) magnetic tape.

(continued)

**Publications de la CEI préparées
par le Comité d'Études n° 100 (suite)**

60767 (1983) Système de magnétoscope à cassette à balayage hélicoïdal utilisant la bande magnétique de 12,65 mm (0,5 in) (format bêta).

60774: — Système de magnétoscope à cassette à balayage hélicoïdal utilisant la bande magnétique de 12,65 mm (0,5 in) de format VHS.

60774-1 (1994) Partie 1: Système de cassette vidéo VHS et VHS compacte.

60774-3 (1993) Partie 3: S-VHS.

60841 (1988) Enregistrement sonore – Système codeur et décodeur à modulation par impulsions codées (MIC).

60843 (1987) Système de magnétoscope à cassette à balayage hélicoïdal utilisant la bande magnétique de 8 mm – Vidéo 8.

60843-1 (1993) Partie 1: Généralités.

60843-2 (1992) Partie 2: Système audio multipiste MIC.

60843-3 (1993) Partie 3: Spécifications à fréquences élevées pour Hi 8.

60844 (1988) Système de vidéodisque préenregistré, à lecture capacitive, sans sillons 50 Hz/625 lignes – PAL, de type VHD.

60845 (1988) Système de vidéodisque préenregistré, à lecture capacitive sans sillons 60 Hz/525 lignes – NTSC, de type VHD.

60849 (1989) Systèmes électroacoustiques pour services de secours.

60856 (1986) Système de vidéodisque optique réfléchissant préenregistré. «Laser vision» 50 Hz/625 lignes – PAL.
Amendement n° 1 (1991).

60857 (1986) Système de vidéodisque optique réfléchissant préenregistré. «Laser vision» 60 Hz/525 lignes – M/NTSC.
Amendement n° 1 (1991).
Amendement 2 (1997).

60883 (1987) Méthode de mesure du rapport signal à bruit aléatoire de chrominance pour magnétoscopes.

60899 (1987) Fréquence d'échantillonnage et codage à la source pour l'enregistrement audionumérique professionnel.

60908 (1987) Système audionumérique à disque compact.
Amendement 1 (1992).

60914 (1988) Systèmes de conférence – Exigences électriques et audio.

60933: — Systèmes audio, vidéo et audiovisuels – Interconnexions et valeurs d'adaptation.

60933-1 (1988) Première partie: Connecteur 21 broches pour systèmes vidéo – Application n° 1.
Amendement 1 (1992).

60933-2 (1991) Partie 2: Connecteur 21 broches pour systèmes vidéo – Application n° 2.

60933-3 (1992) Partie 3: Interface pour l'interconnexion de caméras pour le reportage électronique d'actualité et des magnétoscopes portatifs, utilisant des signaux non composites, pour les systèmes 625 lignes/50 trames.

60933-4 (1994) Partie 4: Connecteurs et cordons pour les bus numériques à usages domestiques (D2B).

60933-5 (1992) Partie 5: Connecteurs Y/C pour les systèmes vidéo. Valeurs d'adaptation électrique et description du connecteur.

60958 (1989) Interface audionumérique.
Amendement 1 (1992).
Amendement 2 (1995).

60958-2 (1994) Partie 2: Mode de livraison de l'information sur le logiciel.

(suite)

**IEC publications prepared
by Technical Committee No. 100 (continued)**

60767 (1983) Helical-scan video-tape cassette system using 12,65 mm (0,5 in) magnetic tape on type beta format.

60774: — Helical-scan video-tape cassette system using 12,65 mm (0,5 in) magnetic tape on type VHS.

60774-1 (1994) Part 1: VHS and compact VHS video cassette system.

60774-3 (1993) Part 3: S-VHS.

60841 (1988) Audio recording – PCM encoder/decoder system.

60843 (1987) Helical-scan video-tape cassette system using 8 mm magnetic tape – Video 8.

60843-1 (1993) Part 1: General specifications.

60843-2 (1992) Part 2: PCM multi-track audio system.

60843-3 (1993) Part 3: High-band specifications for Hi 8.

60844 (1988) Pre-recorded capacitance grooveless videodisc system 50 Hz/625 lines – PAL, on Type VHD.

60845 (1988) Pre-recorded capacitance grooveless videodisc system 60 Hz/525 lines – NTSC, on type VH.

60849 (1989) Sound systems for emergency purposes.

60856 (1986) Pre-recorded optical reflective videodisk system. "Laser vision" 50 Hz/625 lines – PAL.
Amendment No. 1 (1991).

60857 (1986) Pre-recorded optical reflective videodisk system. "Laser vision" 60 Hz/525 lines – M/NTSC.
Amendment No. 1 (1991).
Amendment 2 (1997).

60883 (1987) Measuring method for chrominance signal-to-random noise ratio for video-tape recorders.

60899 (1987) Sampling rate and source encoding for professional digital audio recording.

60908 (1987) Compact disc digital audio system.
Amendment 1 (1992).

60914 (1988) Conference systems – Electrical and audio requirements.

60933: — Audio, video and audiovisual systems – Interconnections and matching values.

60933-1 (1988) Part 1: 21-pin connector for video systems – Application No. 1.
Amendment 1 (1992).

60933-2 (1991) Part 2: 21-pin connector for video systems – Application No. 2.

60933-3 (1992) Part 3: Interface for the interconnection of ENG cameras and portable VTRs using non-composite signals, for 625 line/50 field systems.

60933-4 (1994) Part 4: Connector and cordset for domestic digital bus (D2B).

60933-5 (1992) Part 5: Y/C connector for video systems. Electrical matching values and description of the connector.

60958 (1989) Digital audio interface.
Amendment 1 (1992).
Amendment 2 (1995).

60958-2 (1994) Part 2: Software information delivery mode.

(continued)

**Publications de la CEI préparées
par le Comité d'Études n° 100 (suite)**

60961 (1993)	Système de magnétoscope à cassette à balayage hélicoïdal utilisant la bande magnétique de 12,65 mm (0,5 in) de format L.
61016 (1989)	Système de magnétoscope numérique à composantes à cassette à balayage hélicoïdal sur bande magnétique de 19 mm (format D-1).
61022 (1989)	Interconnexion des récepteurs de radio et de télévision aux prises des réseaux de distribution.
61030 (1991)	Systèmes audio, vidéo et audiovisuels – Bus Numérique Domestique (D2B). Amendement 1 (1993).
610141: —	Magnétoscopes hors radiodiffusion – Méthodes de mesure.
610141-1 (1990)	Partie 1: Généralités, caractéristiques vidéo (NTSC/ PAL) et audio (enregistrement longitudinal).
610141-2 (1994)	Partie 2: Caractéristiques vidéo chrominance SECAM.
610141-3 (1993)	Partie 3: Caractéristiques audio pour l'enregistrement MF.
61053: —	Système de magnétoscope à cassette à balayage hélicoïdal utilisant la bande magnétique de 12,65 mm (0,5 in) (format bêta) – Enregistrement audio MF.
61053-1 (1991)	Partie 1: Systèmes 625 lignes – 50 trames.
61053-2 (1991)	Partie 2: Systèmes 525 lignes – 60 trames.
61054 (1991)	Système de magnétoscope à cassette à balayage hélicoïdal utilisant la bande magnétique de 12,65 mm (0,5 in) (format VHS) – Enregistrement audio MF.
61055: —	Techniques de mesures et réglages en exploitation des magnétoscopes de radiodiffusion.
61055-1 (1991)	Partie 1: Réglage en exploitation des magnétoscopes de radiodiffusion analogiques composites.
61055-2 (1991)	Partie 2: Mesures mécaniques particulières.
61062 (1991)	Appareils et systèmes audiovisuels – Plaques signalétiques – Marquage de l'alimentation électrique.
610177 (1991)	Système de magnétoscope à cassette à balayage hélicoïdal utilisant la bande magnétique de 12,65 mm (0,5 in) (format VHS) – Cassette vidéo compacte de format VHS.
610179: —	Méthodes de mesure sur les récepteurs d'émissions de radiodiffusion par satellite dans la bande 12 GHz.
61079-1 (1992)	Partie 1: Mesures en radiofréquence sur le matériel extérieur.
61079-2 (1992)	Partie 2: Mesures électriques sur les syntoniseurs pour la radiodiffusion directe par satellite.
61079-3 (1993)	Partie 3: Mesures électriques des performances globales des systèmes de réception constitués d'une unité extérieure et d'un syntoniseur pour radiodiffusion directe par satellite.
61079-4 (1993)	Partie 4: Mesures électriques sur les décodeurs son/données pour le système NTSC à sous-porteuse numérique.
61079-5 (1993)	Partie 5: Mesures électriques sur les décodeurs pour les systèmes MAC/paquet.
61096 (1992)	Méthodes de mesure des caractéristiques des appareils de lecture pour les disques compacts audio-numériques. Amendement 1 (1996).
61104 (1992)	Système de vidéodisque compact – 12 cm CD-V.
61105 (1991)	Bandes de référence pour les systèmes de magnétoscopes.

(suite)

**IEC publications prepared
by Technical Committee No. 100 (continued)**

60961 (1993)	Helical-scan video-tape cassette system using 12,65 mm (0,5 in) magnetic tape on type L.
61016 (1989)	Helical-scan digital component videocassette recording system using 19 mm magnetic tape (format D-1).
61022 (1989)	Interconnection of radio and TV receivers to feeder system outlets.
61030 (1991)	Audio, video and audiovisual systems – Domestic Digital Bus (D2B). Amendment 1 (1993).
610141: —	Non-broadcast video-tape recorders – Methods of measurement.
610141-1 (1990)	Part 1: General video (NTSC/PAL) and audio (longitudinal) characteristics.
610141-2 (1994)	Part 2: Video characteristics chrominance SECAM.
610141-3 (1993)	Part 3: Audio characteristics for FM recording.
61053: —	Helical-scan video-tape cassette system using 12,65 mm (0,5 in) magnetic tape on type beta format – FM audio recording.
61053-1 (1991)	Part 1: 625 line – 50 field systems.
61053-2 (1991)	Part 2: 525 line – 60 field systems.
61054 (1991)	Helical-scan video-tape cassette system using 12,65 mm (0,5 in) magnetic tape on type VHS – FM audio recording.
61055: —	Measurement techniques and operational adjustments of broadcast VTRs.
61055-1 (1991)	Part 1: Operational adjustments on analogue composite broadcast VTRs.
61055-2 (1991)	Part 2: Special mechanical measurements and alignments.
61062 (1991)	Audiovisual equipment and systems – Rating plates – Marking of electricity supply.
610177 (1991)	Helical-scan video-tape cassette system using 12,65 mm (0,5 in) magnetic tape on type VHS – Compact VHS videocassette.
610179: —	Methods of measurement on receivers for satellite broadcast transmissions in the 12 GHz band.
61079-1 (1992)	Part 1: Radio-frequency measurements on outdoor units.
61079-2 (1992)	Part 2: Electrical measurements on DBS tuner units.
61079-3 (1993)	Part 3: Electrical measurements of overall performance of receiver systems comprising an out-door unit and a DBS tuner unit.
61079-4 (1993)	Part 4: Electrical measurements on sound/data decoder units for the digital sub-carrier NTSC system.
61079-5 (1993)	Part 5: Electrical measurements on decoder units for MAC/packet systems.
61096 (1992)	Methods of measuring the characteristics of reproducing equipment for digital audio compact discs. Amendment 1 (1996).
61104 (1992)	Compact disc video system – 12 cm CD-V.
61105 (1991)	Reference tapes for video-tape recorder systems.

(continued)

**Publications de la CEI préparées
par le Comité d'Études n° 100 (suite)**

- 61106 (1993) Vidéodisques – Méthodes de mesure des paramètres.
- 61114-1 (1992) Méthodes de mesure pour les antennes de réception des émissions de radiodiffusion par satellite dans la bande 12 GHz. Partie 1: Mesures électriques sur les antennes de réception des émissions de radio-diffusion par satellite.
- 61114-2 (1996) Partie 2: Essais mécaniques et climatiques sur les antennes de réception à usage individuel ou collectif.
- 61118 (1993) Système de magnétoscope à cassette à balayage hélicoïdal utilisant la bande magnétique de 12,65 mm (0,5 in) de type M2.
- 61119: — Système audionumérique à cassette (DAT).
- 61119-1 (1992) Partie 1: Dimensions et caractéristiques.
- 61119-2 (1991) Partie 2: Bande magnétique étalon.
- 61119-3 (1992) Partie 3: Propriétés des bandes.
- 61119-4 (1997) Partie 4: Format de paquet de caractères.
- 61119-5 (1993) Partie 5: DAT pour usage professionnel.
- 61119-6 (1992) Partie 6: Système de gestion des copies consécutives.
- 61119-7 (1995) Partie 7: Règles d'utilisation du logo DAT.
- 61120: — Système d'enregistrement à bande audionumérique, bobine à bobine, utilisant une bande magnétique de 6,3 mm, à usage professionnel.
- 61120-1 (1991) Partie 1: Généralités.
- 61120-2 (1991) Partie 2: Format A.
- 61120-3 (1991) Partie 3: Format B.
- 61120-4 (1992) Partie 4: Propriétés des bandes magnétiques: définitions et méthodes de mesure.
- 61120-5 (1995) Partie 5: Bobines.
- 61122 (1991) Système d'enregistrement magnétique à image fixe sur disque flexible.
- 61146: — Caméras vidéo (PAL/SECAM/NTSC) – Méthodes de mesure.
- 61146-1 (1994) Partie 1: Caméras monocapteurs hors de la radiodiffusion.
- 61147 (1993) Utilisation de la transmission par infrarouge et prévention ou gestion des interférences entre les systèmes.
- 61149 (1995) Guide pour le maniement et le fonctionnement en sécurité du matériel mobile de radiocommunication.
- 61179-0 (1993) Système de magnétoscope numérique à chrominance composite à cassette à balayage hélicoïdal utilisant la bande magnétique de 19 mm, format D2 (NTSC, PAL, PAL-M).
- 61213 (1993) Enregistrement audio-analogique sur bande vidéo – Polarité de magnétisation.
- 61237: – Magnétoscopes de radiodiffusion – Méthodes de mesure.
- 61237-1 (1994) Partie 1: Mesures mécaniques.
- 61237-2 (1995) Partie 2: Mesures électriques pour les signaux vidéo analogiques composites.
- 61237-3 (1995) Partie 3: Mesures électriques pour les signaux vidéo analogiques à composantes.
- 61295 (1994) Bandes étalons pour magnétoscopes de radiodiffusion.
- 61305: — Equipements et systèmes audio grand public haute fidélité – Méthodes pour mesurer et spécifier les performances.
- 61305-1 (1995) Partie 1: Généralités.
- 61305-3 (1995) Partie 3: Amplificateurs.
- 61319: — Interconnexions des équipements de réception satellite.
- 61319-1 (1995) Partie 1: Europe.
- 61319-2 (1997) Partie 2: Japon.
- 61320 (1996) Manuel de symboles audio et vidéo.

(suite)

**IEC publications prepared
by Technical Committee No. 100 (continued)**

- 61106 (1993) Videodisks – Methods of measurement for parameters.
- 61114-1 (1992) Methods of measurement on receiving antennas for satellite broadcast transmissions in the 12 GHz band. Part 1: Electrical measurements on DBS receiving antennas.
- 61114-2 (1996) Part 2: Mechanical and environmental tests on individual and collective receiving antennas.
- 61118 (1993) Helical-scan video tape cassette system using 12,65 mm (0,5 in) magnetic tape – Type M2.
- 61119: — Digital audio tape cassette system.
- 61119-1 (1992) Part 1: Dimensions and characteristics.
- 61119-2 (1991) Part 2: DAT calibration tape.
- 61119-3 (1992) Part 3: DAT tape properties.
- 61119-4 (1997) Part 4: Character pack format.
- 61119-5 (1993) Part 5: DAT for professional use.
- 61119-6 (1992) Part 6: Serial copy management system.
- 61119-7 (1995) Part 7: DAT logo application rule.
- 61120: — Digital audio tape recorder reel to reel system, using 6,3 mm magnetic tape, for professional use.
- 61120-1 (1991) Part 1: General requirements.
- 61120-2 (1991) Part 2: Format A.
- 61120-3 (1991) Part 3: Format B.
- 61120-4 (1992) Part 4: Magnetic tape properties: definition and methods of measurement.
- 61120-5 (1995) Part 5: Reels.
- 61122 (1991) Still video floppy disk magnetic recording system.
- 61146: — Video cameras (PAL/SECAM/NTSC) – Methods of measurements.
- 61146-1 (1994) Part 1: Non-broadcast single-sensor cameras.
- 61147 (1993) Uses of infra-red transmission and the prevention or control of interference between systems.
- 61149 (1995) Guide for safe handling and operation of mobile radio equipment.
- 61179-0 (1993) Helical-scan digital composite video cassette recording system using 19 mm magnetic tape, format D2 (NTSC, PAL, PAL-M).
- 61213 (1993) Analogue audio recording on video tape – Polarity of magnetization.
- 61237: – Broadcast video tape recorders – Methods of measurement.
- 61237-1 (1994) Part 1: Mechanical measurements.
- 61237-2 (1995) Part 2: Electrical measurements of analogue composite video signals.
- 61237-3 (1995) Part 3: Electrical measurements of analogue component video signals.
- 61295 (1994) Calibration tapes for broadcast VTRs.
- 61305: — Household high-fidelity audio equipment and systems – Methods of measuring and specifying the performance.
- 61305-1 (1995) Part 1: General.
- 61305-3 (1995) Part 3: Amplifiers.
- 61319: — Interconnections of satellite receiving equipment.
- 61319-1 (1995) Part 1: Europe.
- 61319-2 (1997) Part 2: Japan.
- 61320 (1996) Handbook of audio and video symbols.

(continued)

**Publications de la CEI préparées
par le Comité d'Études n° 100 (suite)**

- 61327 (1995) Système de magnétoscope numérique à chrominance composite à cassette à balayage hélicoïdal utilisant la bande magnétique de 12,65 mm (0,5 in) – Format D-3.
- 61329 (1995) Equipements pour systèmes électroacoustiques – Méthodes de mesure et de spécification de la qualité de fonctionnement des sondeurs (transducteurs électroacoustiques de production de sons).
- 61595.– Système d'enregistrement à bande audionumérique multivoie (DATR), bobine à bobine, à usage professionnel.
- 61595-1 (1997) Partie 1: Format A.
- 61602 (1996) Connecteurs utilisés dans le domaine des techniques audio, vidéo et audiovisuelles.
- 61603: — Transmission de signaux audio et/ou vidéo et de signaux similaires au moyen du rayonnement infrarouge.
- 61603-1 (1997) Partie 1: Généralités.
- 61603-2 (1997) Partie 2: Systèmes de transmission audio large bande et signaux similaires
- 61606 (1997) Equipements audio et audiovisuels – Parties audionumériques – Méthodes fondamentales pour la mesure des caractéristiques audio.
- 61610 (1995) Images imprimées et transparents obtenus à partir des sources électroniques – Evaluation de la qualité de l'image.
- 61938 (1996) Systèmes audio, vidéo et audiovisuels – Interconnexions et valeurs d'adaptation – Valeurs d'adaptation recommandées des signaux analogiques.

**IEC publications prepared
by Technical Committee No. 100 (continued)**

- 61327 (1995) Helical-scan digital composite video cassette recording system using 12,65 mm (0,5 in) magnetic tape – Format D-3.
- 61329 (1995) Sound system equipment – Methods of measuring and specifying the performance of sounders (electroacoustic transducers for tone production).
- 61595.– Multichannel digital audio tape recorder (DATR), reel-to-reel system, for professional use.
- 61595-1 (1997) Part 1: Format A.
- 61602 (1996) Connectors used in the field of audio, video and audiovisual engineering.
- 61603: — Transmission of audio and/or video and related signals using infra-red radiation.
- 61603-1 (1997) Part 1: General.
- 61603-2 (1997) Part 2: Transmission systems for audio wide band and related signals
- 61606 (1997) Audio and audiovisual equipment – Digital audio parts – Basic methods of measurement of audio characteristics.
- 61610 (1995) Prints and transparencies produced from electronic sources – Assessment of image quality.
- 61938 (1996) Audio, video and audiovisual systems – Interconnections and matching values – Preferred matching values of analogue signals.

ISBN 2-8318-3799-5



9 782831 837994

ICS 33.160.40
